

# **RUN10/15**

# **RUN10P/15P**

# **RUN10T/15T**

OPÉRATEUR POUR PORTES COULISSANTES PIÉTONNES  
MANUEL D'INSTALLATION ÉLECTRIQUE

[www.erreka.com](http://www.erreka.com)



## Indications générales de sécurité 4

Symboles utilisés dans ce manuel	6
Importance de cette notice	6
Usage prévu	6
Qualification de l'installateur	6
Éléments de sécurité de l'opérateur	6
Dangers sur les bords de fermeture	6
Révision du manuel	6



## Description du produit 7

Éléments de pré-installation et installation complète	7
Caractéristiques des opérateurs RUN10/15 et RUN10P/15P	8
Caractéristiques des opérateurs RUN10T / RUN15T	9



## Fonctionnement opérateur 10

Modes de fonctionnement	10
Sélecteur numérique (DIG SELN1)	11
Sélecteur Rotatif (ROT SELN1)	11

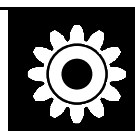

## Installation électrique 12

Carte électronique	12
Connexion composants et périphériques	13



## Installation – Configuration de la porte 32

Mise en service (Set Up)	32
Réglage des paramètres	33
Menu utilisateur	35
Menu SAV	36
Avertissements / Erreurs	41



## Annexes 44

Entretien	44
Garantie	44



### AVERTISSEMENTS



L'appareil peut être utilisé par des enfants à partir de 8 ans et par des personnes avec des capacités physiques, sensorielles ou mentales réduites, ou avec un manque d'expérience et de connaissance, à condition d'être dûment supervisés ou formés.

Les enfants ne doivent pas jouer avec l'appareil.

Le nettoyage et la maintenance de l'appareil ne peuvent pas être réalisés par des enfants sans supervision.

Il est nécessaire d'incorporer un moyen de déconnexion à l'installation fixe, avec une séparation de contact dans tous les pôles, fournissant une déconnexion totale sous une catégorie III de surtension, d'après la réglementation de l'installation. Ses caractéristiques spécifiques (courant nominal, tension, etc.) doivent être adaptées à l'installation et aux éléments utilisés.

L'appareil sera fixé à son support tel que décrit dans le paragraphe « Fixation des éléments » de ce manuel.

Le nom commercial de l'appareil est indiqué sur la couverture de cette notice. L'adresse complète du fabricant figure sur la dernière page.

La référence du modèle ou du type d'actionneur est indiquée dans le paragraphe « Caractéristiques de l'opérateur » de ce manuel.

L'utilisation correcte de l'appareil est indiquée dans le paragraphe « Usage prévu ». Tout usage différent de celui décrit dans le manuel sera considéré comme incorrect et il sera interdit, étant donné qu'il pourrait causer des dommages personnels et matériels.

La désignation de l'appareil est indiquée dans le paragraphe « Caractéristiques de l'opérateur » de ce manuel.

**AVERTISSEMENT** : Instructions de sécurité importantes. Il est important de suivre correctement cette notice pour garantir la sécurité des personnes. Conserver ces instructions.

**AVERTISSEMENT** : L'appareil devra être débranché de sa source d'alimentation pendant le nettoyage, la maintenance et lors du remplacement de ses parties.

Ne permettez pas que les enfants jouent avec l'appareil ou avec ses commandes, y compris les télécommandes.

L'explication des témoins de modes est indiquée dans le paragraphe « Types de porte et modes de fonctionnement normaux » de ce manuel.

Les détails sur la façon d'utiliser un dispositif à libération manuelle, ou un actionneur réversible utilisé comme un dispositif à libération manuelle, sont indiqués dans la notice de l'actionneur employé.

Il N'EST PAS prévu que l'utilisateur procède au réajustement des contrôles. Cette tâche correspondra à un professionnel qualifié.

Vérifier régulièrement l'installation pour découvrir d'éventuels déséquilibres ou tout signe d'usure ou de détérioration sur les câbles, et le montage. Ne pas utiliser l'appareil s'il a besoin d'être réparé ou réglé.

Le niveau de pression sonore d'émission pondéré A de l'appareil est égal ou inférieur à 80 dB(A) :  $LpA \leq 80dB(A)$ .

---

**AVERTISSEMENTS POUR L'INSTALLATION**

---

**AVERTISSEMENT** : Instructions de sécurité importantes. Il faut suivre toutes les instructions de sécurité, étant donné qu'une installation incorrecte peut entraîner de graves blessures.

Le poids de cet appareil est inférieur à 30 kg et, par conséquent, il n'est pas nécessaire d'employer de dispositifs de manipulation.

Les composants nécessaires de l'installation sont indiqués dans le paragraphe « Éléments de l'installation complète ». Les détails et les instructions de tous les composants sont disponibles sur le site [www.erreka.com](http://www.erreka.com).

Avant d'installer l'appareil, vérifiez que la partie actionnée soit en bon état mécanique, qu'elle soit correctement équilibrée et qu'elle s'ouvre et se ferme correctement.

Aucune partie dangereuse de l'appareil n'est destinée à être installée à une hauteur supérieure à 3 m au-dessus du niveau du sol ou autre niveau d'accès.

Veiller à éviter tout risque de coincement entre la partie entraînée et les parties fixes environnantes lors du mouvement d'ouverture de la partie entraînée.

Les détails pour l'installation de l'appareil sont indiqués dans le chapitre « Installation » de ce manuel. Si des dispositifs de protection non fournis avec cet appareil sont installés, consultez les instructions de ces composants.

Les détails sur la façon de régler les contrôles sont indiqués dans le paragraphe « Installation- Configuration de la porte » de ce manuel.

Après l'installation, il faut vérifier que le mécanisme soit correctement réglé et que le système de protection et tout dispositif à libération manuelle fonctionnent correctement.

La liste de tous les composants inclus dans l'appareil est indiquée dans le paragraphe « Déballage et contenu » de ce manuel.

Les caractéristiques du type de porte, portail ou fenêtre pour lequel l'appareil est destiné, la taille et la masse de la partie actionnée et couple requis sont indiqués dans le paragraphe « Caractéristiques de l'opérateur ».

La ou les position(s) d'installation de l'appareil sont indiquées dans le paragraphe « Modes de fonctionnement normaux » de ce manuel.



---

**AVERTISSEMENTS POUR LE DÉMANTÈLEMENT**

---

Quand ce produit atteint la fin de sa vie utile, il doit être démonté par un personnel qualifié.

Ce produit est composé de différents matériaux, dont certains peuvent être recyclés et d'autres éliminés. Il est nécessaire de se renseigner sur les systèmes de recyclage et d'élimination prévus par les normes locales en vigueur.

Certaines parties de ce produit peuvent contenir des substances polluantes ou dangereuses qui, en cas d'être libérées dans l'environnement, pourraient causer des dommages sur ce dernier et sur la santé.





Il est interdit d'éliminer cet appareil avec les autres déchets domestiques. Effectuez un tri sélectif selon les normes locales.

## 1 SYMBOLES UTILISÉS DANS CE MANUEL



Des symboles sont utilisés dans ce manuel, afin de souligner certains textes. Les fonctions de chaque symbole sont expliquées ci-dessous :

**▲ Ces avertissements de sécurité doivent être respectés afin d'éviter des accidents ou des dommages.**

-  Détails importants qui doivent être respectés pour obtenir un montage et un fonctionnement corrects.
-  Information supplémentaire pour aider l'installateur.
-  Information relative à la protection de l'environnement.

## 2 IMPORTANCE DE CETTE NOTICE

**▲ Avant de réaliser l'installation, lisez attentivement cette notice et respectez toutes les indications qui y figurent. Dans le cas contraire, l'installation pourrait être défectueuse, et cela risquerait de causer des accidents et des pannes.**

-  Ce manuel fournit également des informations importantes pour vous aider à réaliser l'installation de la façon la plus rapide.
-  Cette notice est une partie intégrante du produit. Gardez-la pour de futures consultations.

## 3 USAGE PRÉVU

Cet opérateur a été conçu pour être exclusivement installé afin d'automatiser des portes coulissantes piétonnières dans des milieux secs.

**▲ Cet opérateur n'est pas apte pour être installé dans des milieux inflammables ou explosifs.**

- ▲ Toute installation ou usages différents de ceux indiqués dans cette notice seront considérés comme incorrects, et par conséquent dangereux, car ils pourraient provoquer des accidents et des pannes.**
- ▲ L'installateur est responsable de réaliser l'installation conformément à l'usage prévu pour celle-ci.**

## 4 QUALIFICATION DE L'INSTALLATEUR

**▲ Le montage doit être réalisé par un installateur professionnel qui doit remplir les conditions suivantes :**

- Il doit être capable de réaliser des installations électriques simples en respectant le règlement de basse tension et les normes applicables.
  - Il doit être capable de réaliser des installations mécaniques simples.
- ▲ L'installation doit être effectuée conformément aux normes EN16005.**

## 5 ÉLÉMENTS DE SÉCURITÉ DE L'OPÉRATEUR

Cet opérateur respecte toutes les normes de sécurité en vigueur. Le système complet, outre l'opérateur figurant dans ces instructions, est également composé d'autres éléments qui doivent être achetés séparément.

 La sécurité de l'installation complète dépend de tous les éléments installés. Pour un fonctionnement optimal, n'installez que des composants ERREKA.

- ▲ Respectez les instructions de tous les éléments que vous placez sur l'installation.**
- ▲ Il est recommandé d'installer des éléments de sécurité.**
-  Pour plus d'information, consultez "Fig. 1 Éléments de l'installation complète" à la page 7".

## 6 DANGERS SUR LES BORDS DE FERMETURE

**▲ Il peut exister un risque d'écrasement, de happement, de collision et d'entraînement sur les différents bords de fermeture des portes automatiques.**

## 7 RÉVISION DU MANUEL

Révision du manuel : 01

- Révision du matériel : DOOP\_2.6.
- Révision du logiciel : 1.1.2.

## 1 ÉLÉMENTS DE PRÉ-INSTALLATION ET INSTALLATION COMPLÈTE

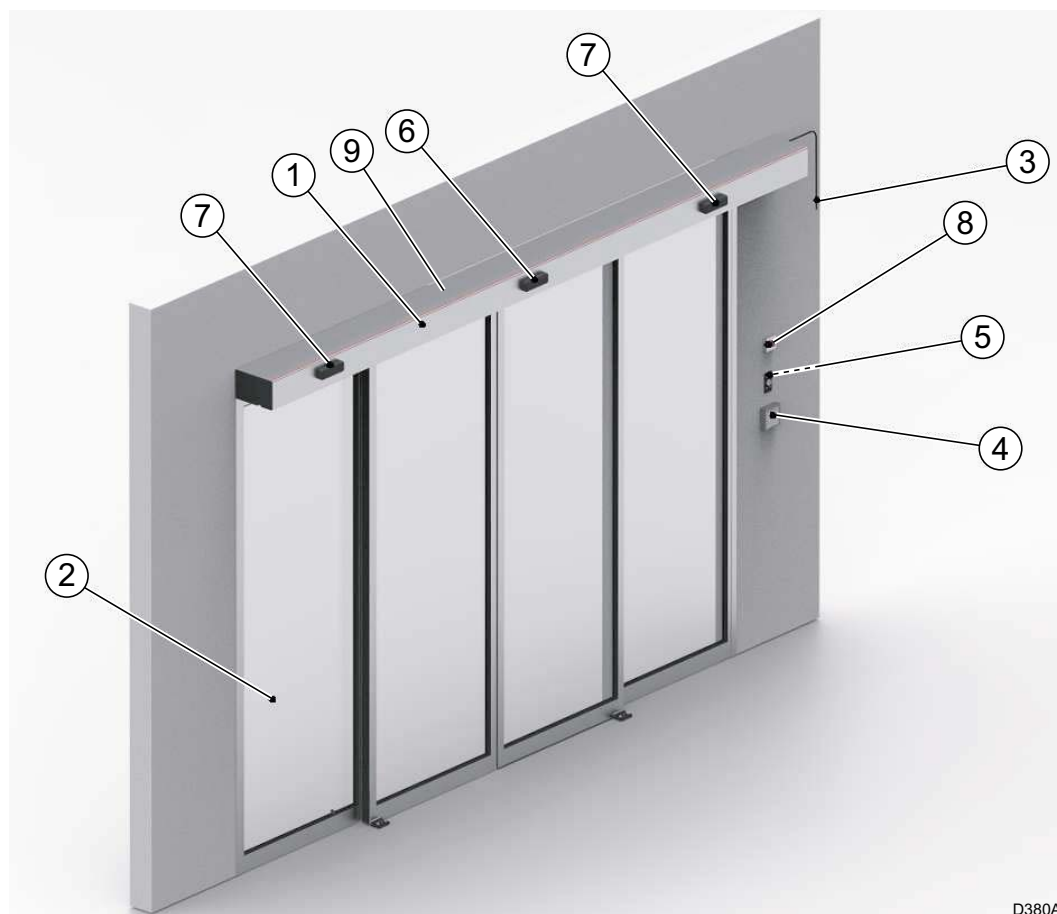

- |                                  |   |
|----------------------------------|---|
| 1 Opérateur                      | 6 Capteurs d'activation + Photocellules |
| 2 Vantaux                        | 7 Capteurs de sécurité                  |
| 3 Entrée alimentation            | 8 Bouton-poussoir d'urgence             |
| 4 Sélecteur de fonctions         | 9 Module SmartCard CONNECT              |
| 5 Clé extérieure (à l'extérieur) |   |

### CÂBLAGE ÉLECTRIQUE :

Élément	Nombre de fils par section	Longueur maximale	Observations
Alimentation générale	3 X 1,5 mm <sup>2</sup>	30m	Pour des longueurs supérieures, consulter
Sélecteur de fonctions	4 X 0,5 mm <sup>2</sup>	25m	Pour des longueurs supérieures, consulter Câble blindé
Capteur de sécurité	6 X 0,5 mm <sup>2</sup>	20m	
Radar + photocellule	8 X 0,5 mm <sup>2</sup>	20m	
Clé extérieure	3 X 0,5 mm <sup>2</sup>	50m	
Urgence	2 X 0,5 mm <sup>2</sup>	50m	
Électro-blocage	4 X 0,5 mm <sup>2</sup>	6m	Avec test ; deux fils supplémentaires
Module SmartCard CONNECT	UTP 4 paires Cat 6	0,5m	Code Câble ERREKA: ACN02

Fig. 1 Éléments de l'installation complète

## 2 CARACTÉRISTIQUES DES OPÉRATEURS RUN10/15 ET RUN10P/15P

### Description du fonctionnement général

Les opérateurs RUN 10/15 et RUN 10P/15P pour portes coulissantes sont conçus pour automatiser les portes coulissantes piétonnes.

Ces opérateurs sont conçus pour automatiser les portes à un vantail ou à deux vantaux mobiles.

### Caractéristiques générales

#### Différences entre les opérateurs RUN10/15 et RUN10P/15P

Les opérateurs RUN10 et RUN10P sont mécaniquement des opérateurs identiques. La seule différence réside dans le moteur et donc la puissance. L'opérateur RUN10 a le moteur standard qui est pour les portes pesant jusqu'à 140kg et l'opérateur RUN10P a le moteur plus puissant, pour les portes pesant jusqu'à 200kg.

#### Différence entre les opérateurs RUN10/10P et RUN15/15P

Les opérateurs RUN10 et RUN10P ont un capot standard de hauteur 108mm, tandis que les opérateurs RUN15 et RUN15P ont un capot haut de 150mm. Ces derniers opérateurs peuvent généralement être utilisés pour des profilés dans lesquels on souhaite cacher le cadre supérieur afin que seul le verre soit visible sans aucun cadre. Aussi pour les cas où plus d'espace intérieur est nécessaire pour inclure des composants qui ne rentrent pas dans le capot standard.

### Caractéristiques techniques

CARACTÉRISTIQUES	R10 900 OPÉRATEUR RUN10 / RUN15	R10P 900 OPÉRATEUR RUN10P / RUN15P
Dimensions (RUN10 / RUN15)	108 x 170mm / 150 x 170mm	
Alimentation (V/Hz)(*)	230Vac - 50/60Hz	
Passage libre (2 vantaux mobiles)	900-3000mm	
Passage libre (1 vantail mobile)	800-3000mm	
Poids maximum (2 vantaux)	100 + 100kg	140 + 140kg
Poids maximum (1 vantail)	140kg	200kg
Hauteur de passage maximale	3000mm	
Vitesse d'ouverture	0,2m/s-0,7m/s	
Vitesse de fermeture	0,1m/s-0,5m/s	
Puissance maximale consommée (W)	100 W	200 W
Fusible entrée de réseau	2 A (5X20)	
Alimentation périphériques (tension)	24 VDC	
Alimentation périphériques (intensité)	1,5A	
Température de service (°C)	de -20°C à +50°C	
Batteries	NiCd (24V-800mAh)	

(\*) : Disponible sur commande, version de l'opérateur pour alimentation de 125 V~(± 10%)/ 60 Hz

### 3 CARACTÉRISTIQUES DES OPÉRATEURS RUN10T / RUN15T

#### Description du fonctionnement général

Les opérateurs RUN10T / RUN15T pour portes coulissantes sont conçus pour automatiser les portes coulissantes télescopiques pour piétons.

Ces opérateurs sont conçus pour automatiser des portes à 2 vantaux ou 4 vantaux mobiles.

#### Caractéristiques générales

##### Différence entre les opérateurs

L'opérateur RUN10T a un capot standard d'une hauteur de 108mm, tandis que les opérateurs RUN15T ont un capot haut de 150mm.

Ces derniers opérateurs peuvent généralement être utilisés pour des profilés dans lesquels on souhaite cacher le cadre supérieur afin que seul le verre soit visible sans aucun cadre. Aussi pour les cas où plus d'espace intérieur est nécessaire pour inclure des composants qui ne rentrent pas dans le capot standard.



#### Caractéristiques techniques

CARACTÉRISTIQUES	R10P 900 OPÉRATEUR RUN10T / RUN15T
Dimensions (RUN10 / RUN15)	108 x 249mm / 150 x 249mm
Alimentation (V/Hz)(*)	230Vac - 50/60Hz
Passage libre (4 vantaux mobiles)	1850-3800mm
Passage libre (2 vantaux mobiles)	1100-3800mm
Poids maximum (4 vantaux)	70 + 70 + 70 + 70kg
Poids maximum (2 vantaux)	100 + 100kg
Hauteur de passage maximale	3000mm
Vitesse d'ouverture	0,2m/s-0,7m/s
Vitesse de fermeture	0,1m/s-0,5m/s
Puissance maximale consommée (W)	200 W
Fusible entrée de réseau	2 A (5X20)
Alimentation périphériques (tension)	24 VDC
Alimentation périphériques (intensité)	1,5A
Température de service (°C)	de -20°C à +50°C
Batteries	NiCd (24V-800mAh)

(\*) : Disponible sur commande, version de l'opérateur pour alimentation de 125 V~(± 10%)/ 60 Hz

## 1 MODES DE FONCTIONNEMENT

### Mode Automatique

C'est le mode de travail le plus habituel. Il permet le transit dans les deux sens.

- **OUVERTURE**: Elle commence en actionnant le dispositif de marche (capteur d'activation, émetteur, etc.).
- **ATTENTE** : La porte reste ouverte pendant un délai programmé. Le temps d'attente peut être modifié à l'aide du sélecteur numérique (voir le paragraphe correspondant).

- **FERMETURE**: À la fin du délai d'attente, la manœuvre de fermeture commence automatiquement.

 Il est possible de configurer la porte pour fonctionner en MODE SEMI-AUTOMATIQUE (voir description dans les modes de fonctionnement spéciaux).

### Porte ouverte

La porte s'ouvre et reste ouverte, arrêtée en position d'ouverture maximale.

Dans le cas où vous manipulez le vantail pour essayer de le fermer manuellement, la porte résistera à sa fermeture et le moteur exercera une force pour maintenir la position de la porte ouverte.

### Porte fermée

La porte se ferme et reste fermée et ne tient pas compte des capteurs d'activation.

Dans le cas où vous manipulez le vantail pour essayer d'ouvrir le portail, le moteur offrira une résistance à son ouverture et essaiera de maintenir la position de portail fermée.

Dans le cas où vous disposez d'un électro-blocage, en plus de fermer, les vantaux seront bloqués, de sorte qu'il ne sera pas possible d'ouvrir la porte manuellement depuis l'extérieur.

 **Il pourra uniquement être ouvert par une impulsion d'ouverture externe (KB) ou en modifiant le mode à partir du sélecteur.**

### Sortie uniquement

La porte fonctionne comme en mode automatique, mais seulement dans une direction, dans la direction de sortie vers l'extérieur. Seuls les capteurs d'activation intérieurs fonctionnent. Les capteurs extérieurs cessent d'activer l'ouverture dans le sens intérieur.

La porte, lorsqu'elle est fermée, sera bloquée si la porte dispose d'une électroserrure (configurable depuis le sélecteur).

 La porte ne répond qu'aux dispositifs d'activation intérieurs.

### Hiver ou ouverture partielle

C'est le même fonctionnement que le mode automatique, mais avec la différence que les vantaux n'ouvrent pas jusqu'à la butée d'ouverture maximale, mais ouvrent partiellement. L'ouverture ou le passage libre est réglable depuis le sélecteur numérique.

Ce mode fonctionne différemment depuis le sélecteur numérique (DIG SELN1) ou depuis le sélecteur rotatif à clé (ROT SELN1).

Avec le sélecteur numérique, lorsque le mode hiver est activé, la porte fonctionne en ouvrant partiellement dans tous les modes ("Automatique", "Sortie uniquement" et "Porte ouverte"), à l'exception des modes "manuel" et "Porte fermée".

Avec le sélecteur rotatif, le "mode hiver" est un mode automatique partiel et n'affecte pas les autres modes.

### Mode manuel

Le mode manuel arrête la porte et libère le moteur. Laissez les vantaux libérés pour pouvoir les manipuler et les déplacer facilement à la main et ainsi les laisser manuellement dans la position requise.

C'est également un mode très utile dans le cas de l'installation de la porte avec une serrure manuelle,

fermant la porte et le loquet manuellement sans aucun moteur qui interfère dans cette manipulation.

En sortant du mode manuel, la porte ira à la position de porte fermée à vitesse lente puis passera au mode de travail choisi.

## 2 SÉLECTEUR NUMÉRIQUE (DIG SELN1)

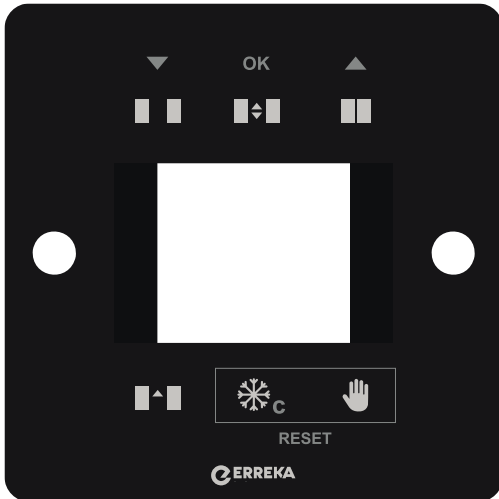

	Porte ouverte
	Porte fermée
	Automatique
	Sortie uniquement
	Mode manuel
	Hiver / Ouverture Partielle

⚠ **Réinitialisation** : en appuyant simultanément sur et pendant 3 secondes, la porte effectue une réinitialisation automatique.

⚠ **Pour bloquer le sélecteur**, appuyez pendant 3 secondes sur les touches et . Pour le débloquer, répéter la séquence. Lorsque le sélecteur est bloqué, l'icône suivant s'affiche à l'écran :

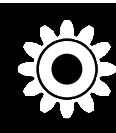

## 3 SÉLECTEUR ROTATIF (ROT SELN1)

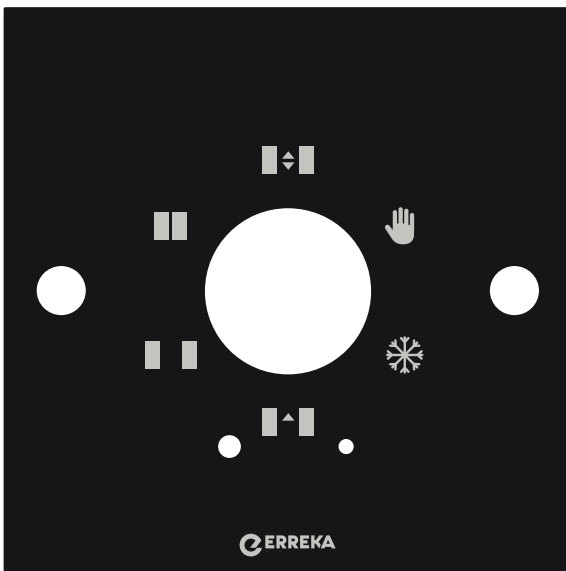

	Porte ouverte
	Porte fermée
	Automatique
	Sortie uniquement
	Mode manuel
	Hiver / Automatique partiel

⚠ Pour procéder à une **RÉINITIALISATION**, appuyer avec une pointe sur le bouton-poussoir caché à droite de l'icône de seulement sortie

⚠ **LED** :

- Fonctionnement normal: clignotement 1 seconde.
- Erreur : clignotement rapide.



⚠ Le sélecteur rotatif ne permet de configurer aucun paramètre de la porte.

## 1 CARTE ÉLECTRONIQUE

### Carte de commande

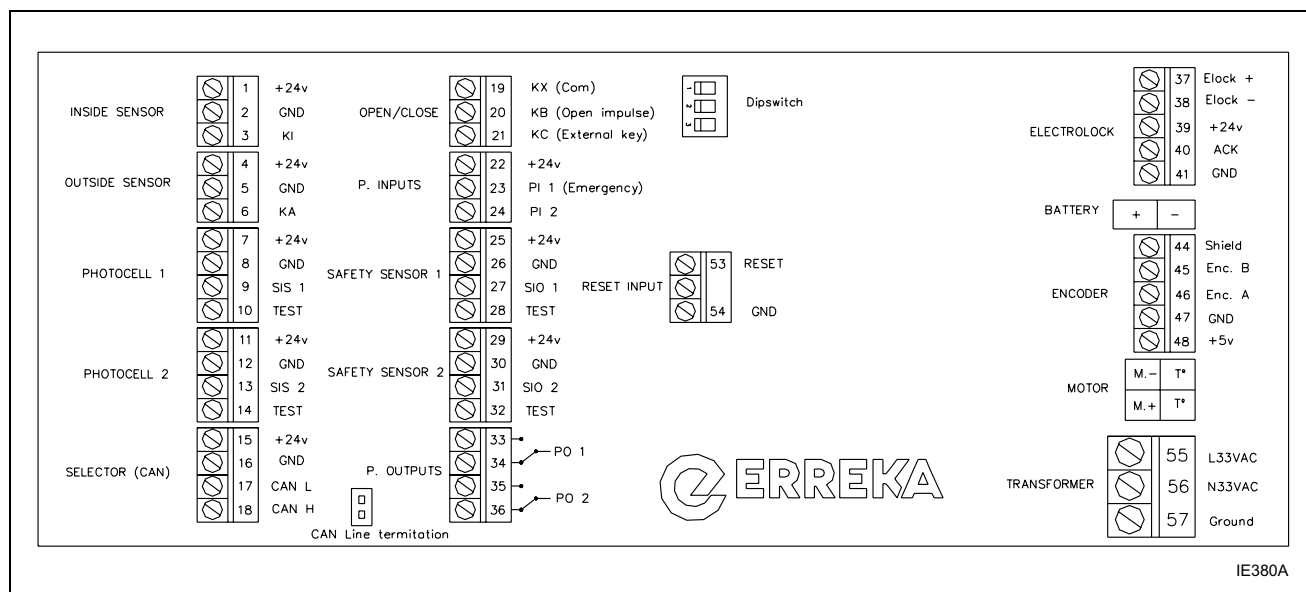

#### CONNECTEURS SIGNIFICATION

INSIDE SENSOR	Bornier d'entrée : Capteur d'activation intérieur
OUTSIDE SENSOR	Bornier d'entrée : Capteur d'activation extérieur
PHOTOCELL 1	Bornier d'entrée : Photocellule 1 de sécurité en fermeture intérieure
PHOTOCELL 2	Bornier d'entrée : Photocellule 2 de sécurité en fermeture extérieure
SELECTOR (CAN)	Bornier Entrée communication bus CAN, Sélecteurs (numérique ou rotatif)
OPEN/CLOSE	Bornier d'entrée : Impulsion d'ouverture et Impulsion de fermeture (clé extérieure)
P. INPUTS	Bornier Entrées programmables (PI 1 et PI 2)
SAFETY SENSOR 1	Bornier d'entrée : Capteur de sécurité 1 en ouverture à gauche
SAFETY SENSOR 2	Bornier d'entrée : Capteur de sécurité 2 en ouverture à droite
P. OUTPUTS	Bornier Sorties programmables (PO 1 et PO 2)
ELECTROLOCK	Connecteur d'entrée électro-blocage
BATTERY	Connecteur d'entrée d'alimentation : Batteries (NiCd 24 Vcc 800 mAh)
ENCODER	Connecteur d'entrée d'encodeur
MOTEUR	Connecteur d'alimentation de motoréducteur + capteur de température
TRANSFORMER	Connecteur d'entrée d'alimentation : Source d'Alimentation
RESET INPUT	Connecteur d'entrée de Reset externe
DIPSWITCH	Interrupteurs DIP d'adressage de la carte

#### FUSIBLES SIGNIFICATION

F1	Fusible SMD 10 A "Littelfuse 0453019.MR" (Fusible de protection de la batterie)
F2	Fusible SMD 10 A "Littelfuse 0453019.MR" (Fusible protection source d'alimentation - transformateur 150 VA)

2 CONNEXION COMPOSANTS ET PÉRIPHÉRIQUES

Connexions carte opérateur

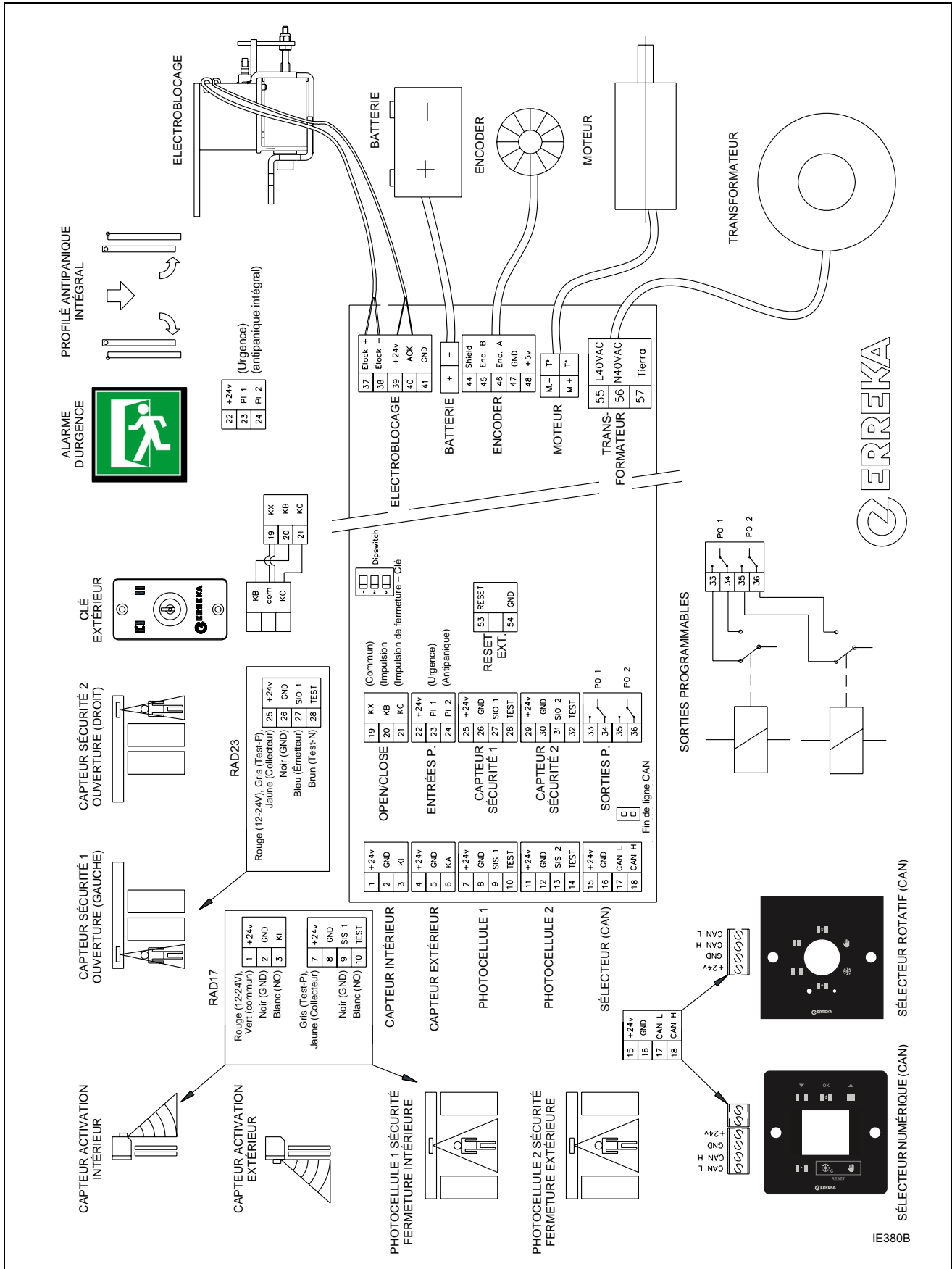

## Connexion au réseau

Il est conseillé de passer le câble d'alimentation par la partie droite de la machine. Il faut employer un câble de section minimale de  $1,5 \text{ mm}^2$  avec trois fils (phase L, terre PE et neutre N).

**⚠ Avant d'effectuer les pas suivants, il faut s'assurer de couper le courant d'alimentation.**

- 1 Passer le câble sur le passe-câbles, le clipper au profil de coffret et le connecter à la source d'alimentation.
- 2 Connectez les câbles d'alimentation dans l'ordre suivant : connectez la phase (L) à la borne supérieure, le neutre (N) à la borne inférieure et le câble de terre (PE) à la borne centrale.

- 3 Afin d'éliminer toute tension statique, après avoir connecté le câble d'alimentation, il faut fixer le câble de terre qui reste en dehors de la plaque d'entrée d'alimentation au châssis ou profilé support de l'opérateur.

Le sous-ensemble de la source d'alimentation est composé d'un transformateur, de batteries et d'un ensemble interrupteur. L'ensemble interrupteur est composé d'un interrupteur de mise hors tension / mise sous tension et d'un fusible de protection contre les surintensités de 2A (\*) (format 5 x 20). Ce dernier se trouve sous le capot en plastique.

(\*) :Le fusible de la version de l'opérateur pour l'alimentation de 125V est de 4A.

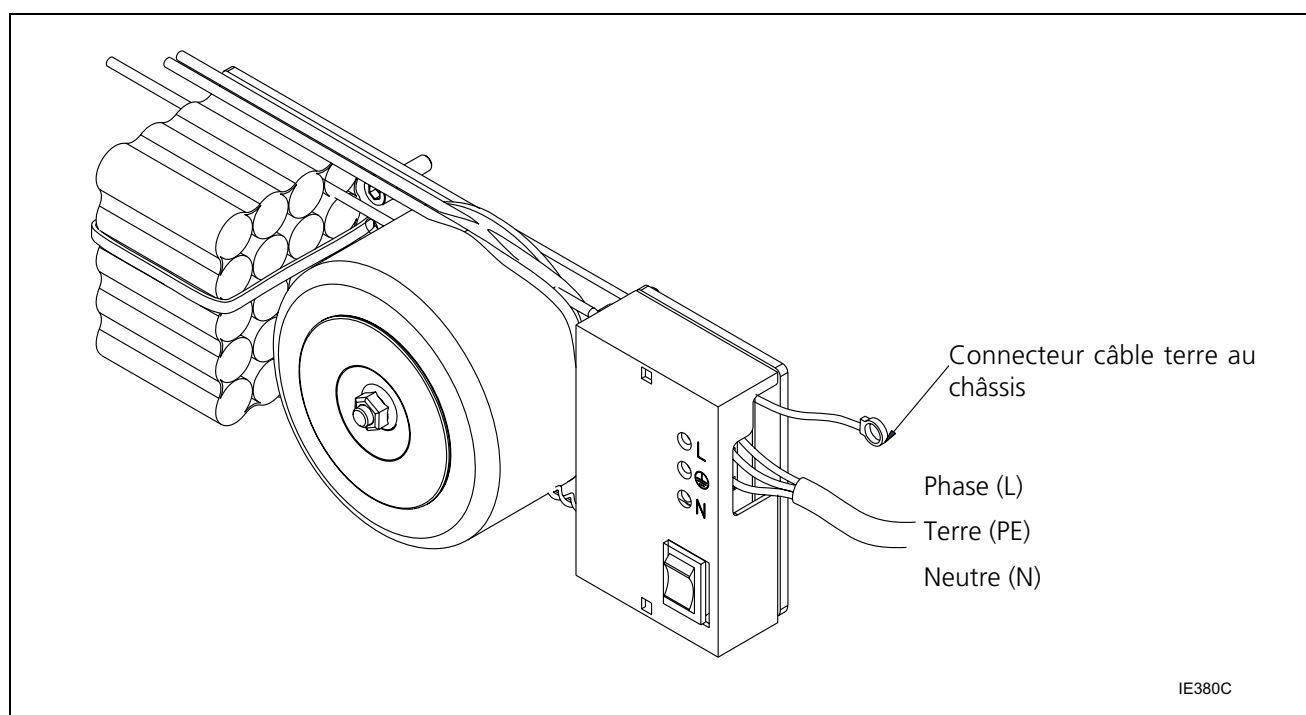

## Capteurs (Activation)

Les capteurs d'activation sont les capteurs qui activent la porte pour l'ouvrir lorsqu'elle est fermée ou en train de se fermer. Normalement, deux unités sont installées dans la partie centrale de la machine, une à l'intérieur, dans le couvercle du mécanisme et une autre à l'extérieur, dans le profil support du mécanisme ou linteau.

Connecter le capteur intérieur directement à l'armoire, passer le câble du capteur extérieur sur le côté gauche de la motorisation par le linteau, faire un trou en traversant le profil de coffre et passer les câbles par les passe-câbles jusqu'à l'armoire.

Pour réaliser les connexions, suivez le schéma suivant.

## Connexions

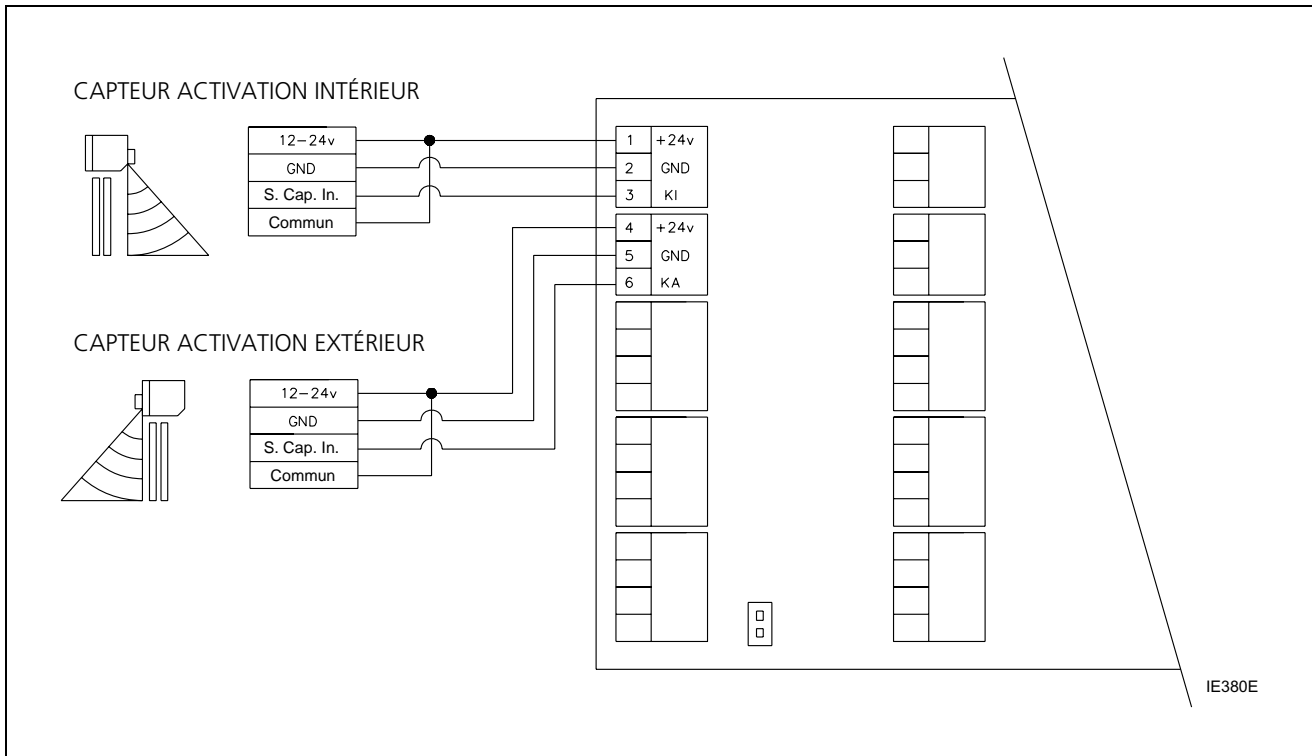

## Configuration des capteurs d'activation

Entrez dans le menu "Menu SAV" : appuyez sur les 3 touches suivantes pendant 3 secondes : porte ouverte, porte fermée et hiver.

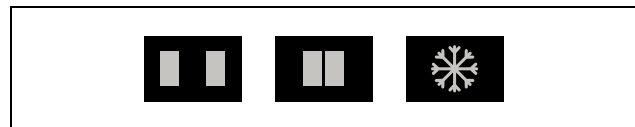

Une fois dans le menu, choisissez la configuration suivante pour les capteurs intérieurs et extérieurs (cas A : capteur intérieur / cas B : capteur extérieur) :

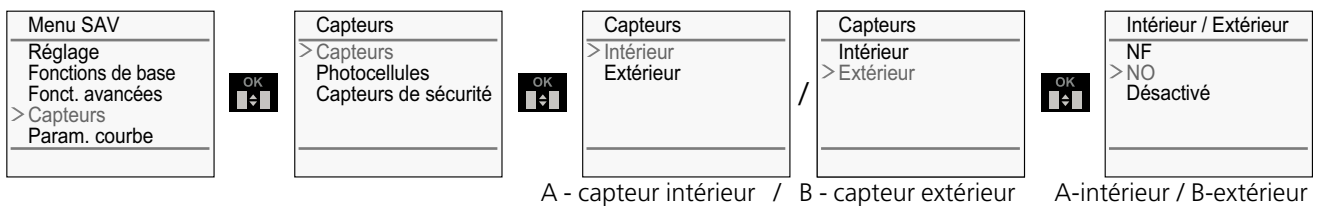

RAD17 (Hotron HR100-CT)

Connexions sur la carte:

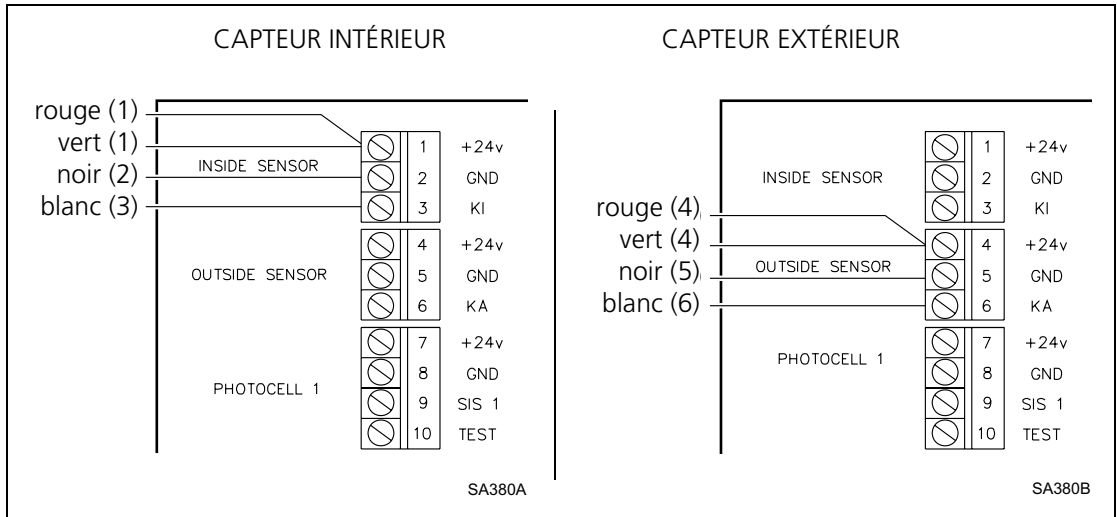

Configuration dans le capteur :

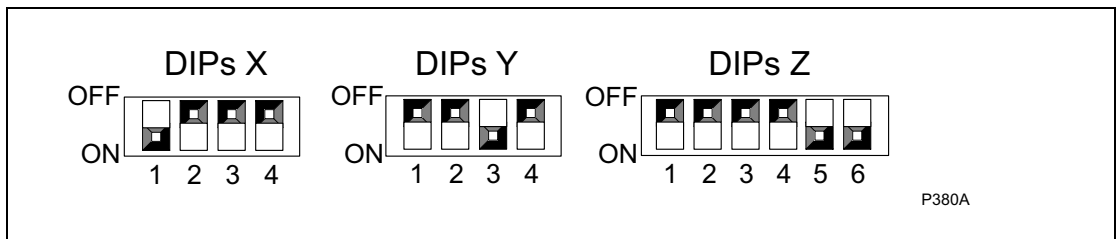

☞ Bloc DIPs Z, DIP2=OFF : Type de sortie du signal d'activation Normalement Ouverte (NO).



RAD12 (Hotron SSR-3)

Connexions sur la carte:

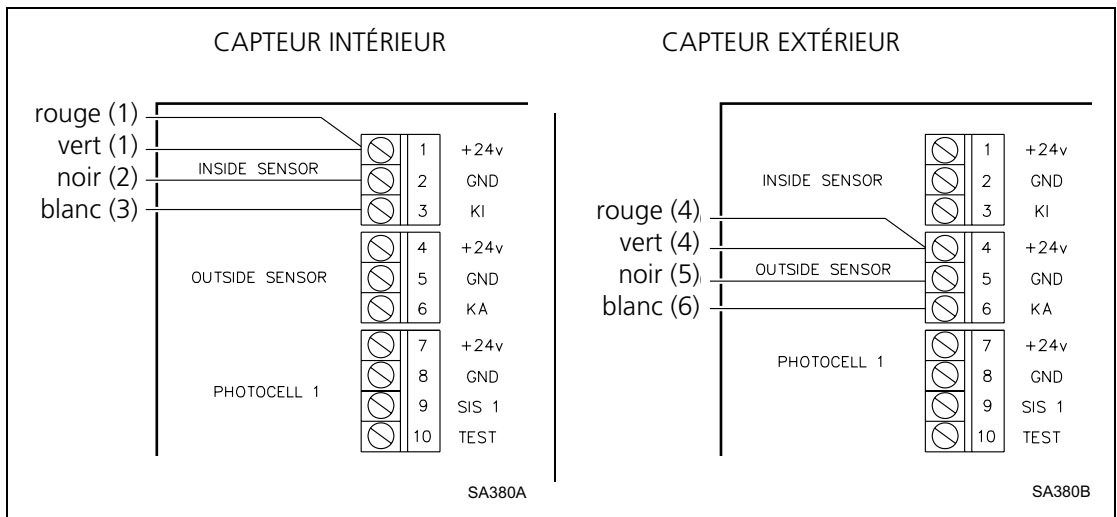

Configuration dans le capteur :

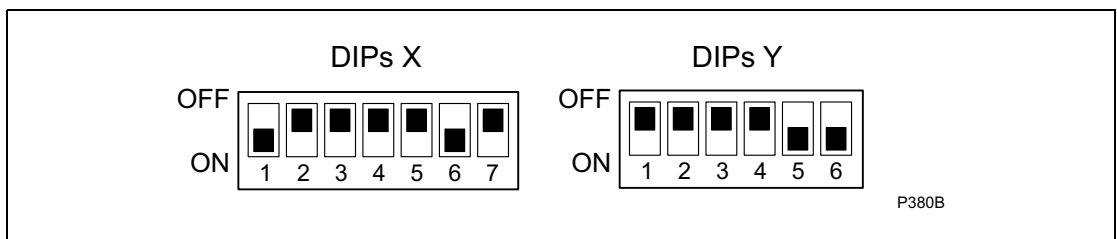

☞ Bloc DIPs Y, DIP2=OFF : Type de sortie du signal d'activation Normalement Ouverte (NO).

RAD23 (Hotron 3H-IR14C)

Connexions sur la carte:

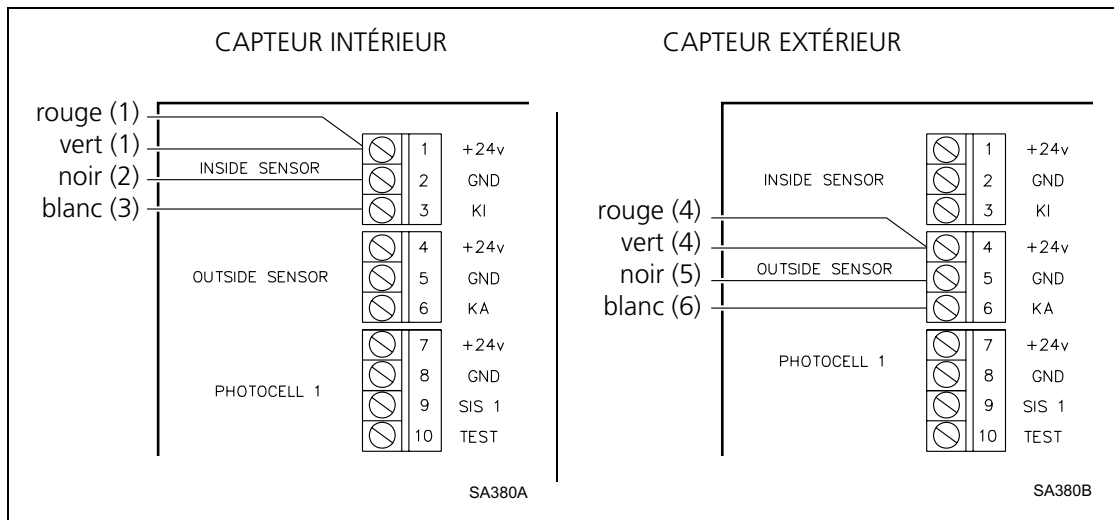

Configuration dans le capteur :

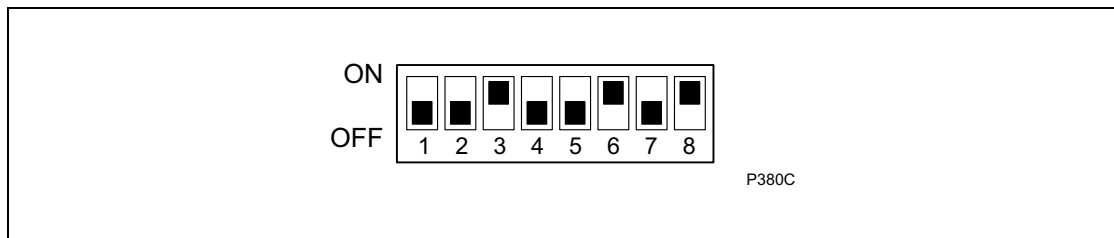

RAD13 (Hotron 3H-IR14)

Connexions sur la carte:

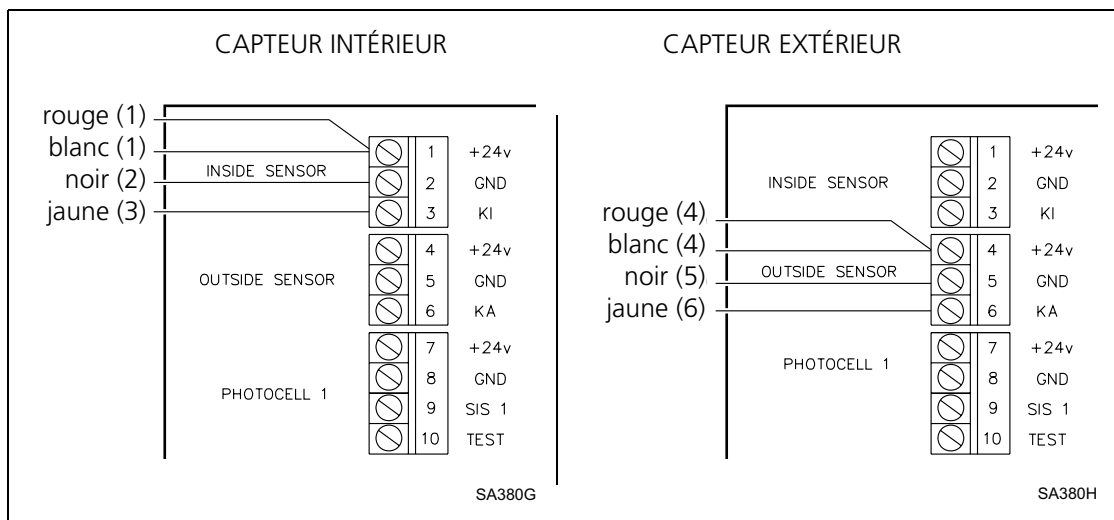

Configuration dans le capteur :

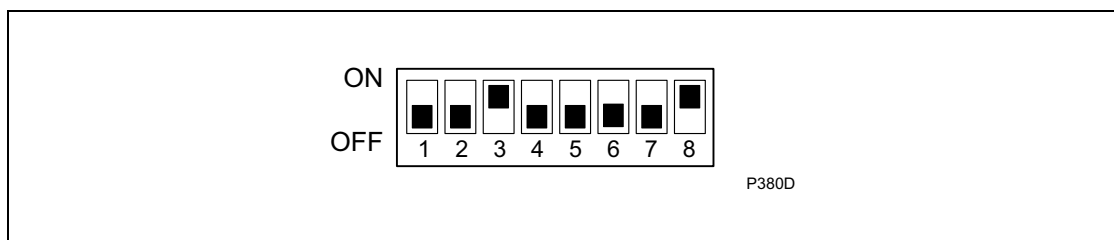

## RAD9 (Hotron HR-50)

Connexions sur la carte:

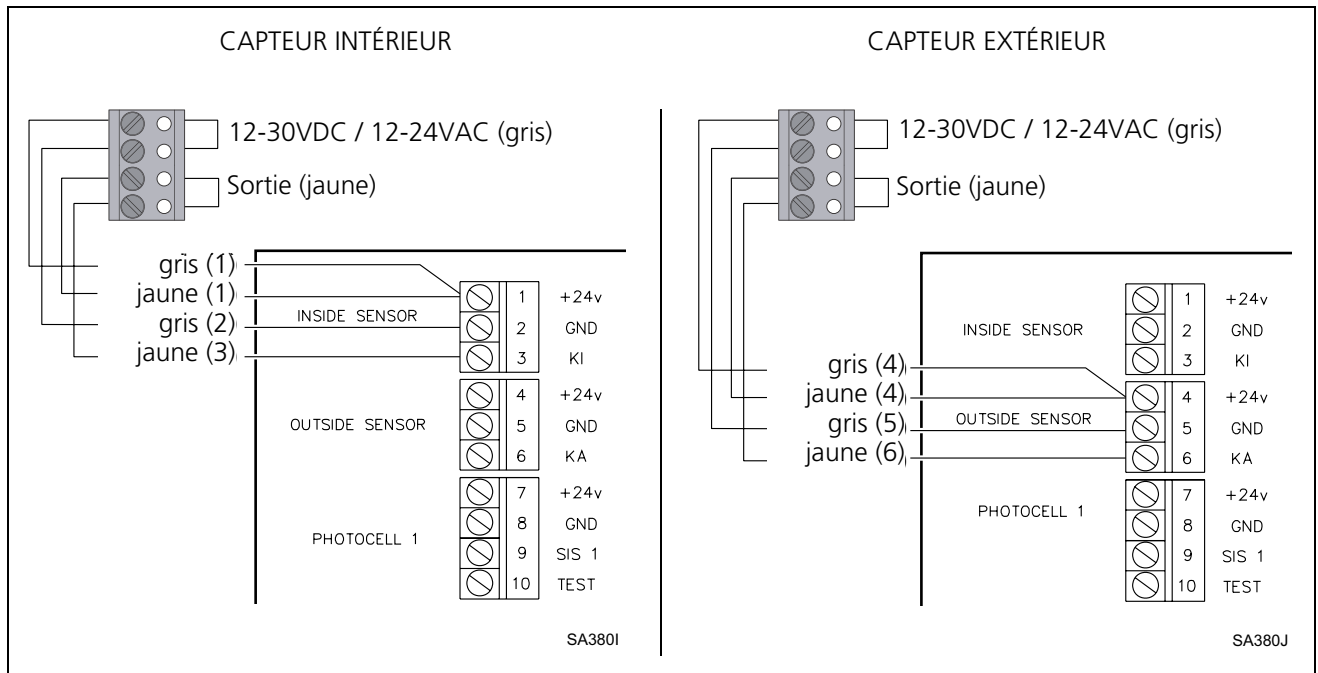

Configuration dans le capteur :

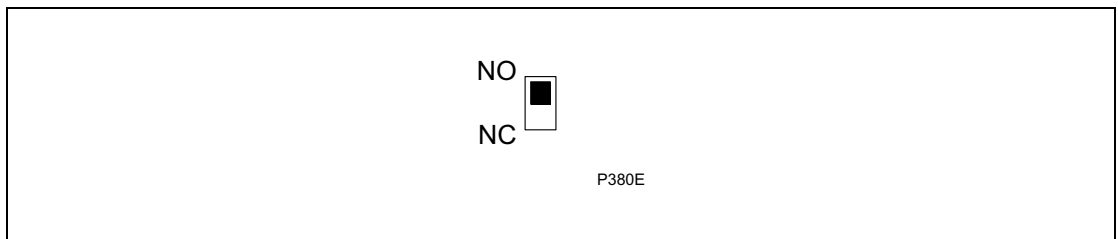

■ DIP=NO: Type de sortie du signal d'activation Normalement Ouverte (NO).

### Photocellules (Sécurité en fermeture)

Les photocellules évitent le piégeage des vantaux sur les personnes lors de leur manœuvre de fermeture, en arrêtant et en ouvrant la porte à une vitesse rapide si une présence est détectée sur la ligne de fermeture des vantaux. La porte reste en position d'ouverture si la photocellule détecte une présence.

Connexions

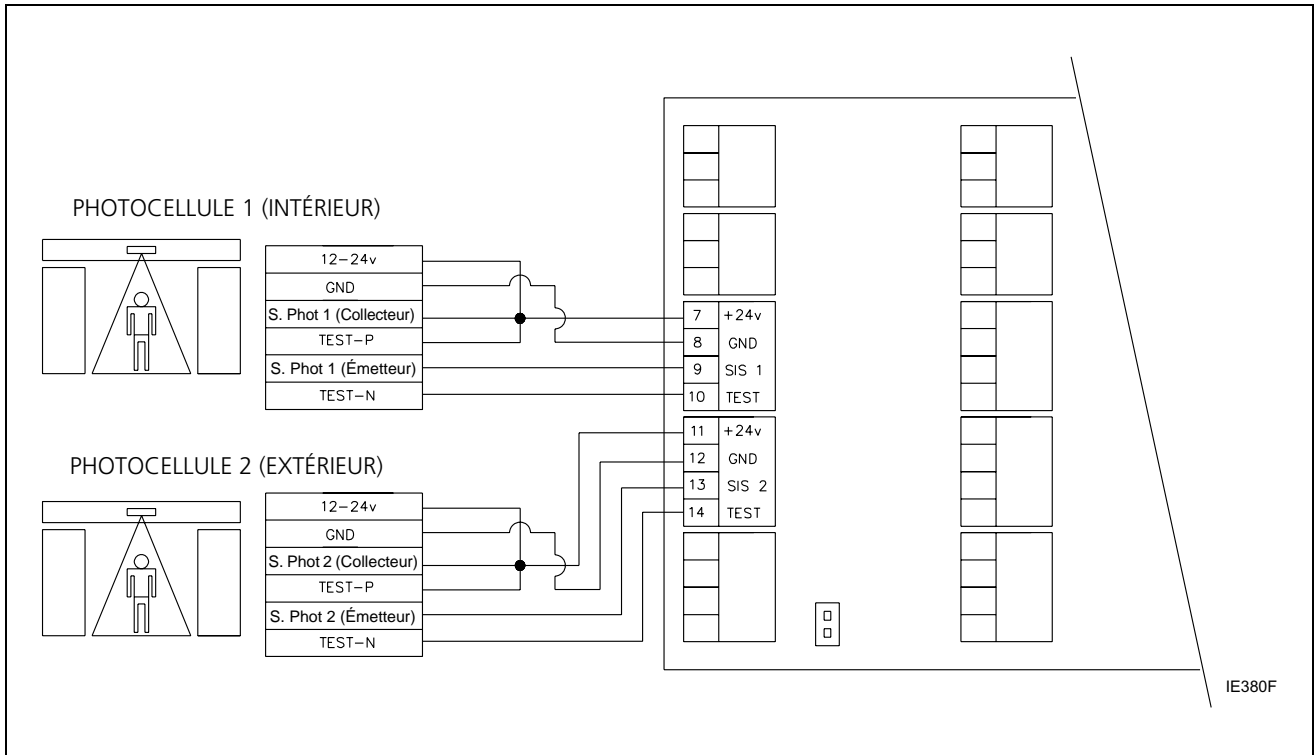

Configuration de photocellules

Les photocellules installées doivent avoir une entrée de test qui permet de surveiller leur fonctionnement correct pour se conformer à la norme EN 16005. Par défaut, les photocellules sont configurées comme "Désactivé". En cas de devoir modifier cette entrée, il faudra accéder à la configuration dans le menu de "Menu SAV".

Entrez dans le menu "Menu SAV" : appuyez sur les 3 touches suivantes pendant 3 secondes : porte ouverte, porte fermée et hiver.

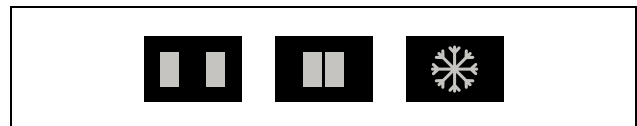

Une fois dans le menu, choisissez la configuration suivante pour les photocellules intérieure et extérieure (cas A: photocellule intérieure / cas B: photocellule extérieure) :

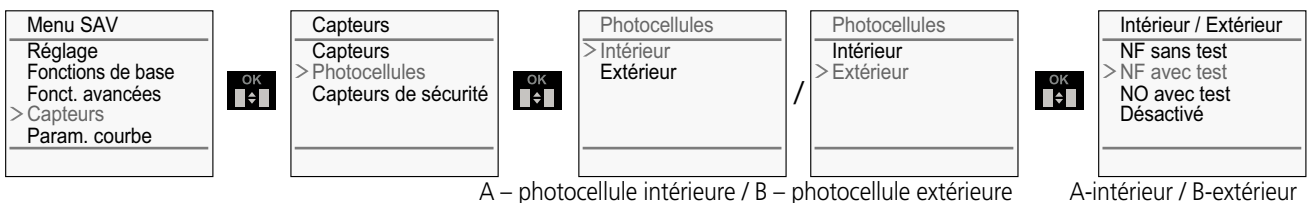

✎ Pour remplir la norme EN16005, il faut ajuster le test du capteur selon le diagramme suivant :

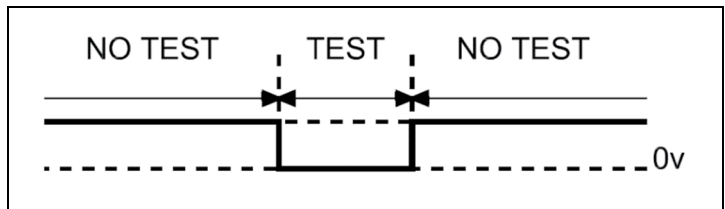

## RAD17 (Hotron HR100-CT)

Connexions sur la carte:

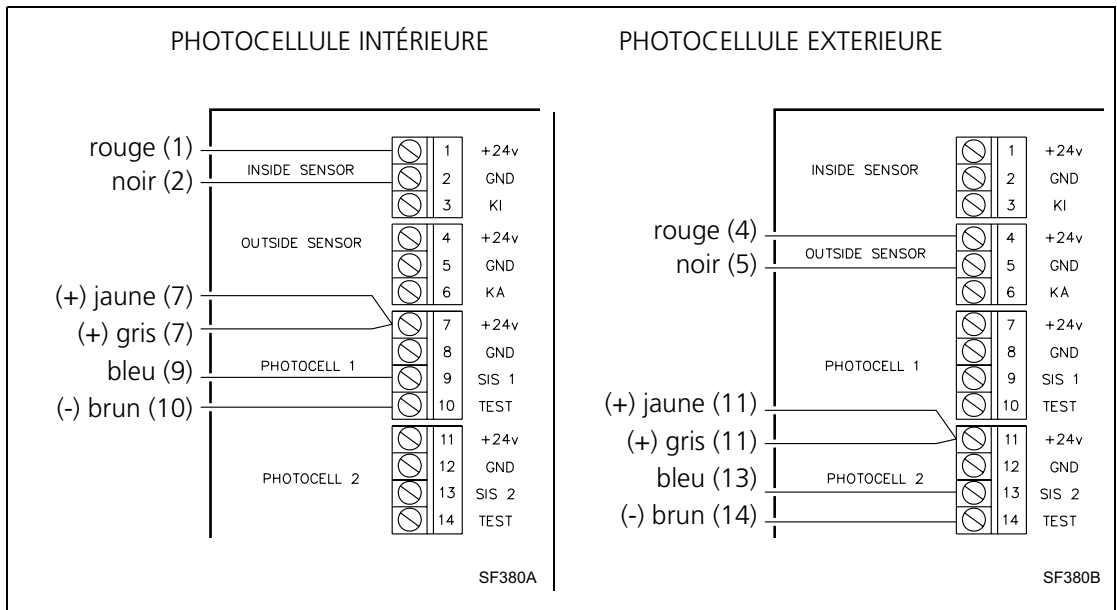

Configuration dans le capteur :

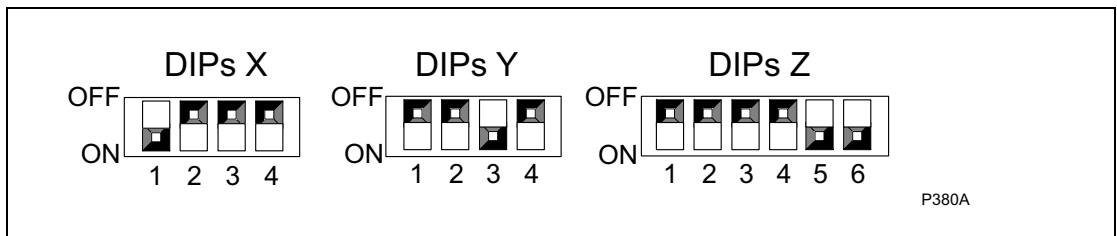

RAD12 (Hotron SSR-3)

Connexions sur la carte:

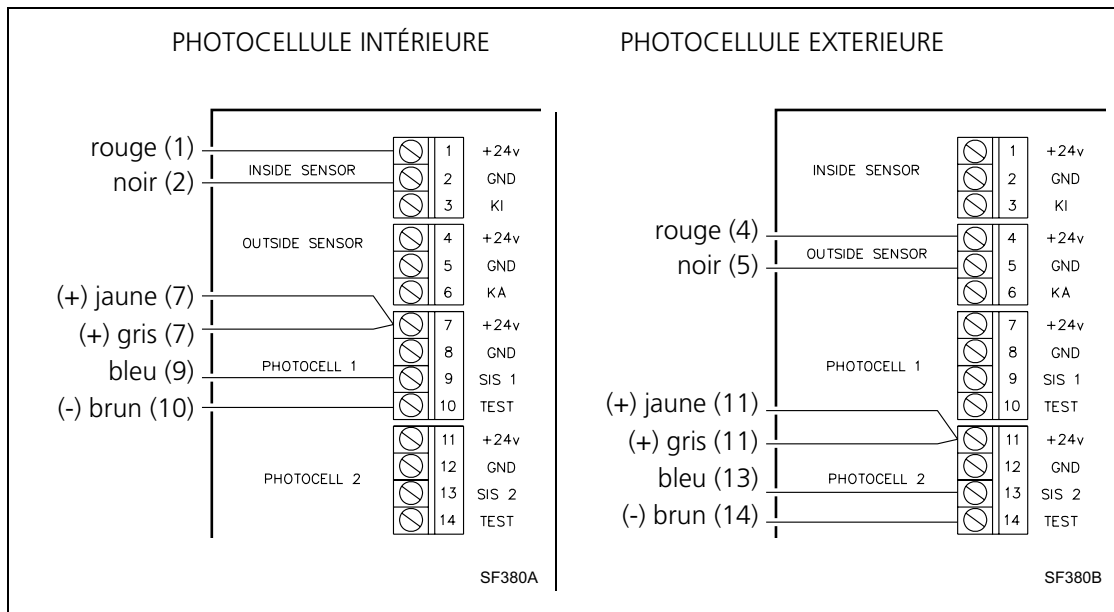

Configuration dans le capteur :

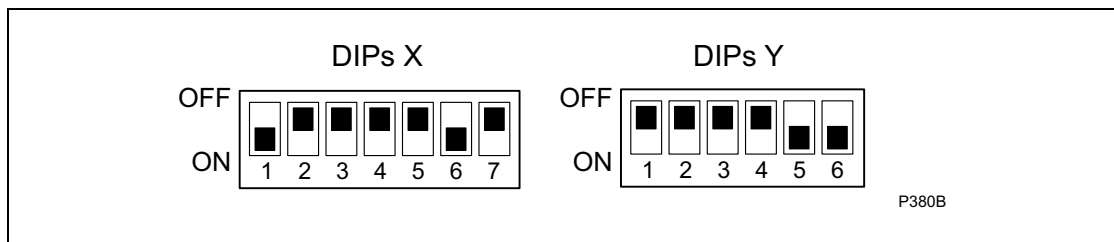

RAD23 (Hotron 3H-IR14C)

Connexions sur la carte:

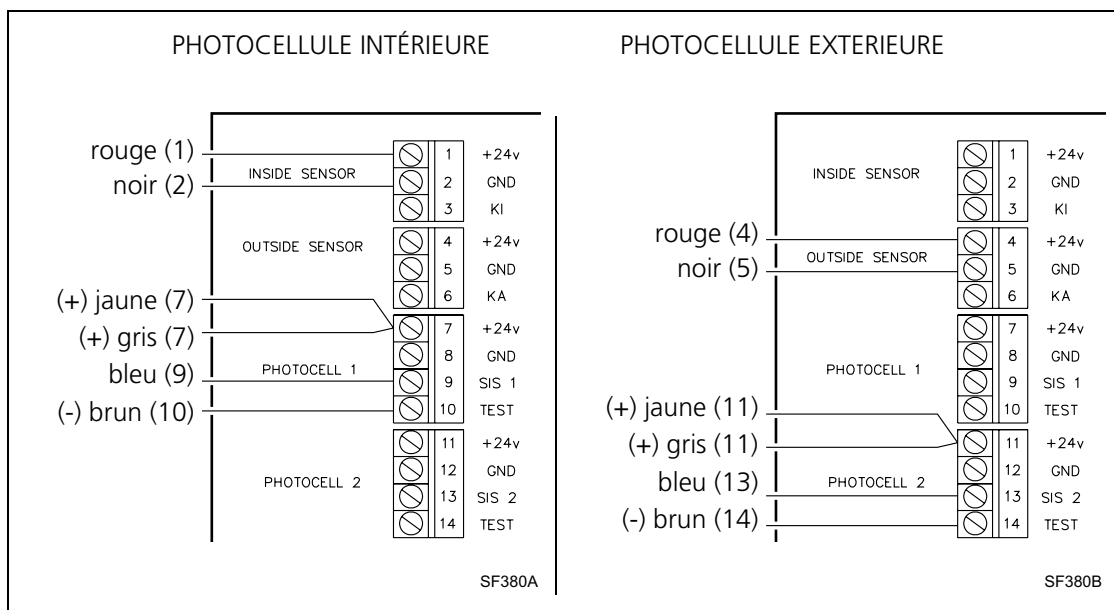

Configuration dans le capteur :

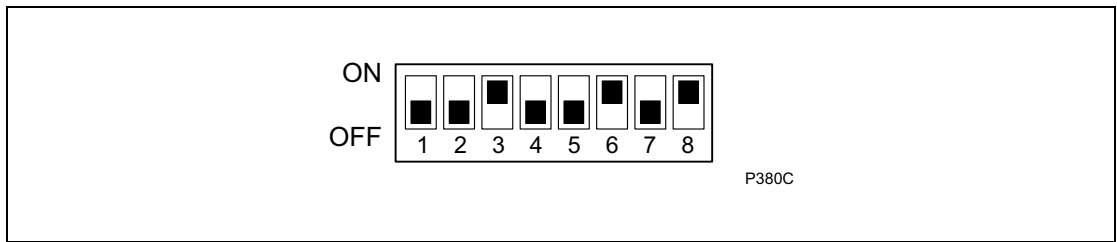

## RAD 13 (Hotron 3H-IR14)

Connexions sur la carte:

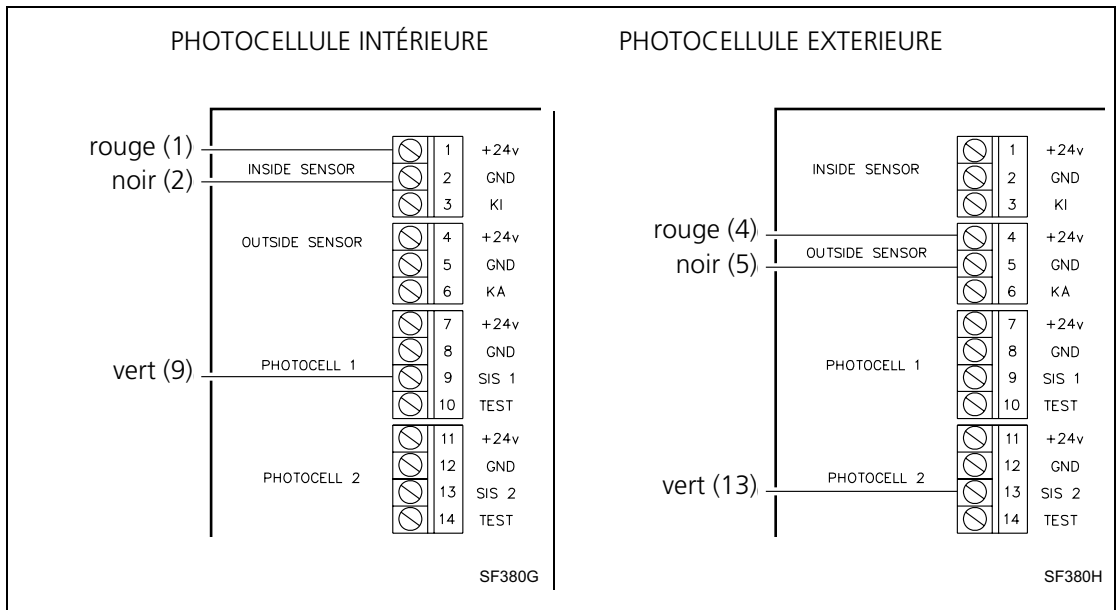

Configuration dans le capteur :

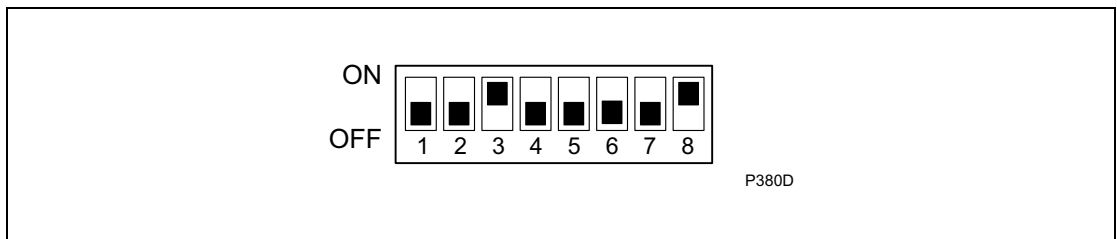

⚠ Attention : la configuration de la photocellule est effectuée en NF sans test.

## Capteurs de sécurité latéraux (Sécurité à l'ouverture)

Les capteurs de sécurité latéraux évitent le piégeage des vantaux aux personnes lors de leur manœuvre d'ouverture, en arrêtant la manœuvre et en continuant à vitesse lente jusqu'à l'ouverture totale si une présence est détectée sur la ligne d'ouverture des vantaux. Ils sont installés dans le profilé de cache, centrés au-dessus de chaque vantail fixe.

**⚠ Attention : si un objet est placé dans la zone de détection des capteurs, la porte s'ouvrira à vitesse lente.**



Schéma de raccordement



Configuration des capteurs de sécurité latéraux

Les capteurs de sécurité installés doivent posséder une entrée de test permettant de surveiller leur bon fonctionnement. Par défaut, les capteurs de sécurité latéraux seront configurés comme "Désactivé". En cas de devoir modifier cette entrée, il faudra accéder à la configuration dans le menu de "Menu SAV".

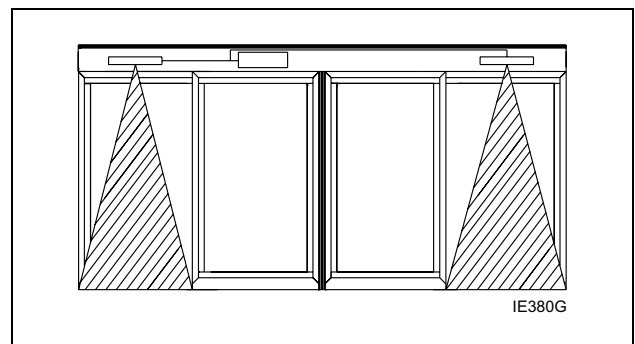
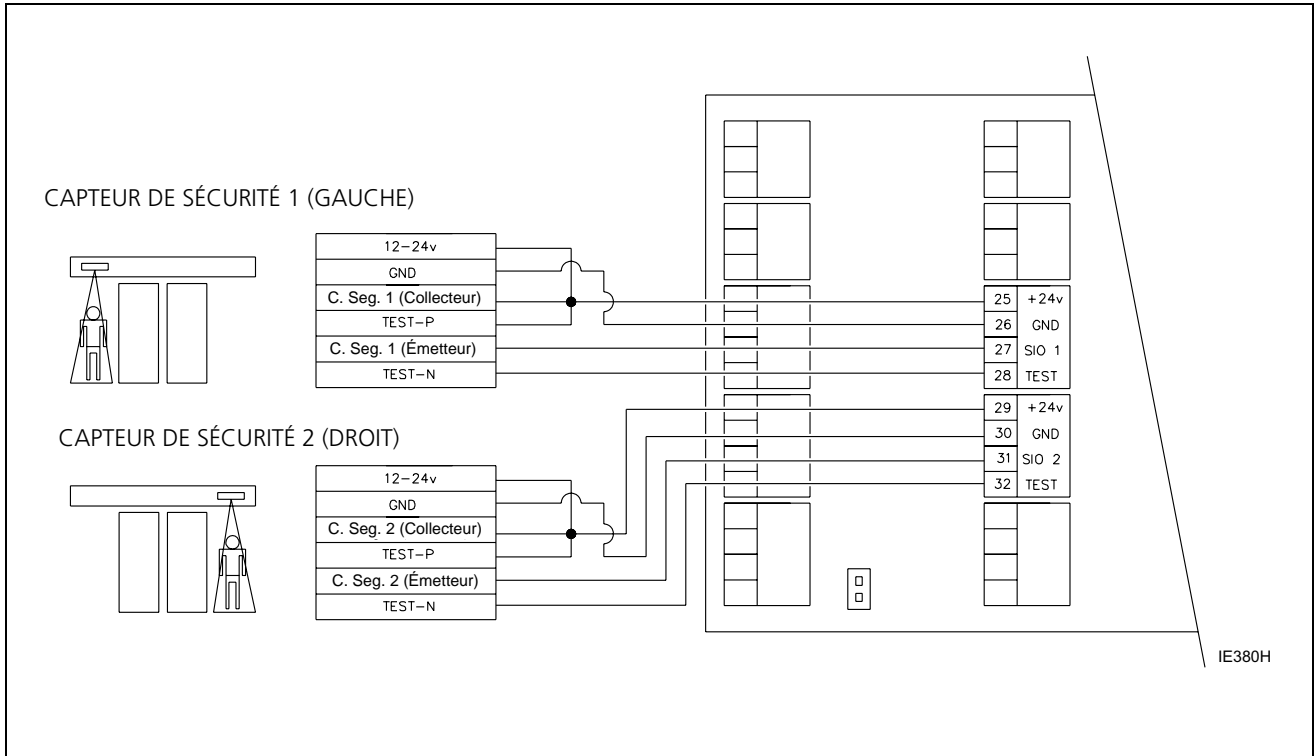
Entrez dans le menu "Menu SAV" : appuyez sur les 3 touches suivantes pendant 3 secondes : porte ouverte, porte fermée et hiver.

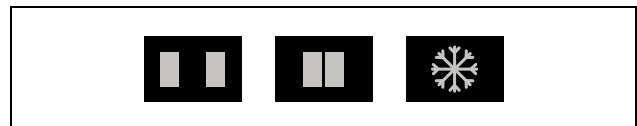

Une fois dans le menu, choisir la configuration suivante pour les capteurs 1 et 2 :

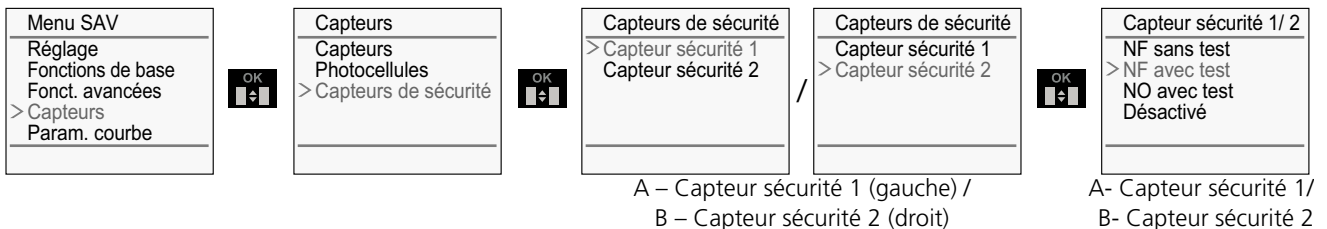

☞ Pour remplir la norme EN16005, il faut ajuster le test du capteur selon le diagramme suivant :

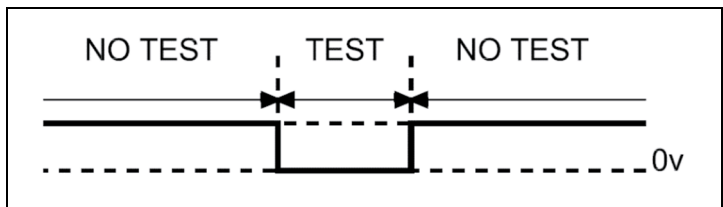

## RAD23 (Hotron 3H-IR14C)

Connexions sur la carte:

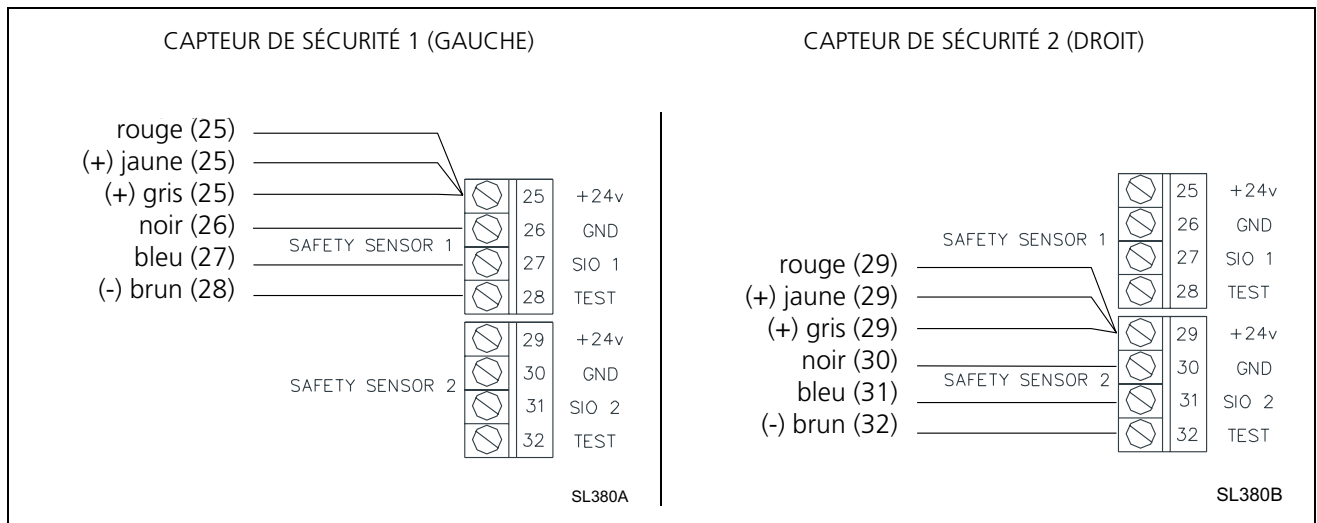

Configuration dans le capteur :

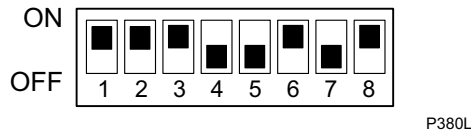

## Électro-blocages

Il existe deux types d'électro-blocages qui peuvent être installés sur la porte :

- Normalement bloqué ou R10 SECURELOCK : en cas de défaillance, ils bloquent la porte.
- Normalement libéré ou R10 SAFELOCK: en cas de panne, ils libèrent la porte.

Par conséquent, selon l'usage et les caractéristiques de l'installation, il faut conseiller un module ou un autre :

- Dans le cas de portes dans les sorties d'urgence ou les voies d'évacuation : électro-blocage R10 SAFELOCK.
- Dans le cas de portes qui ne sont pas sur les voies d'évacuation et qui nécessitent pour des raisons de sécurité d'être normalement fermées : électro-blocage R10 SECURELOCK.

## Connexions

### Électro-blocage R10 SECURELOCK

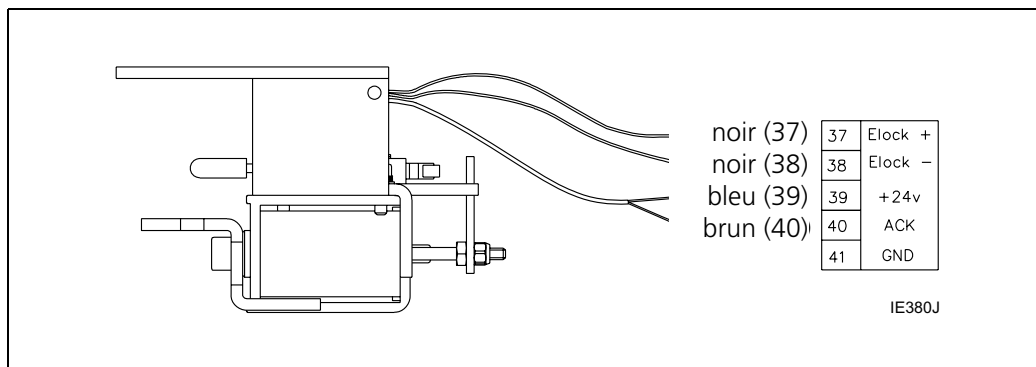

## Électro-blocage R10 SAFELOCK

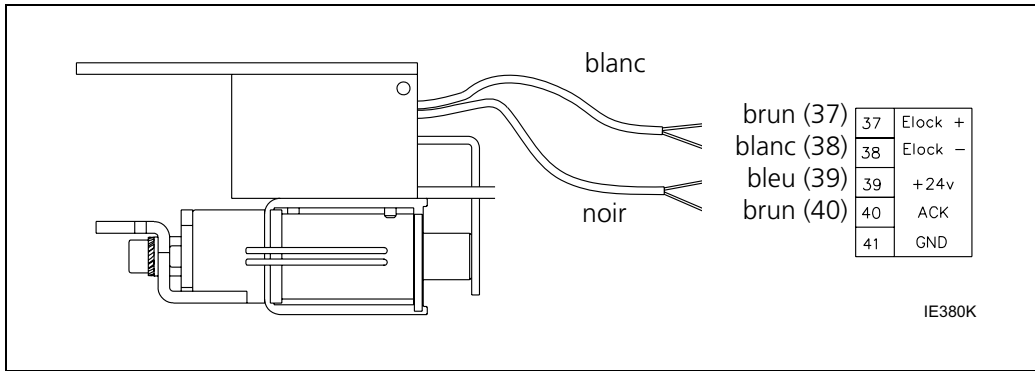

Dans le cas de l'installation de l'électro-blocage R10 SECURELOCK, il est recommandé d'installer le déverrouillage manuel. De cette façon, il est possible de débloquent le verrou manuellement en cas de manque d'alimentation, de batterie ou de défaut dans la machine.

S'il n'y a pas d'autre entrée au local, il est recommandé d'installer un déblocage avec serrure à l'extérieur du portail, afin de pouvoir le débloquent si besoin.

**⚠ ATTENTION:** lors de l'installation de l'électro-blocage R10 SECURELOCK, avant de mettre en marche l'opérateur, il est nécessaire de le garder déverrouillé (poignée de déverrouillage manuel) jusqu'à sa configuration.

## Configuration des électro-blocages

Entrez dans le menu "Menu SAV" : appuyez sur les 3 touches suivantes pendant 3 secondes : porte ouverte, porte fermée et hiver.

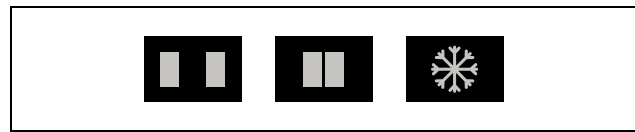

Une fois dans le menu, choisissez la configuration suivante pour l'électro-blocage, en fonction de l'électro-blocage installé :

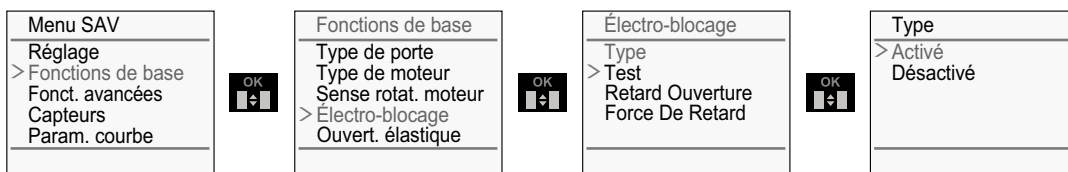
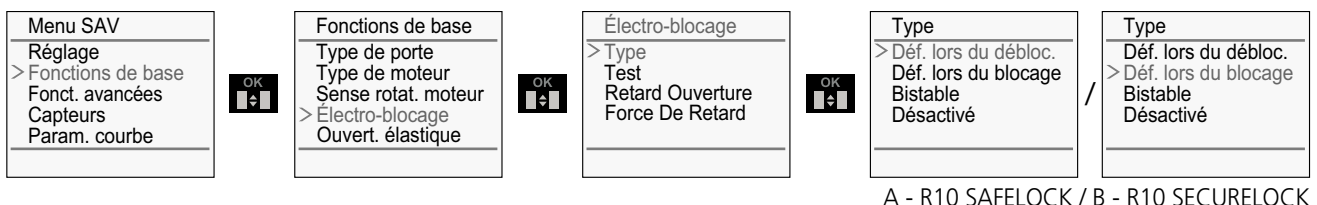

## Sélecteur numérique (DIG SELN1)

⚠ ATTENTION : pour la mise en marche de la porte, l'utilisation d'un sélecteur numérique est indispensable.

Le sélecteur numérique est le dispositif de communication entre l'armoire et l'utilisateur qui permet de contrôler et de réaliser les tâches suivantes :

- 1 Choix des différents modes de fonctionnement de l'opérateur.
- 2 Réglage de paramètres de fonctionnement.
- 3 Activation et désactivation des options.
- 4 Diagnostic des pannes et codes d'alerte.

Le sélecteur numérique comprend 6 boutons-poussoirs pour choisir les modes et accéder aux différents menus, et un écran où toutes les fonctions sont affichées. Cet écran est normalement en mode économie d'énergie et il est activé en appuyant sur n'importe quel bouton-poussoir. La lumière s'allume alors avec davantage d'intensité de façon à mieux visualiser les contenus.

Pendant le fonctionnement de la porte, l'écran indique le mode de travail en fonctionnement à ce moment.

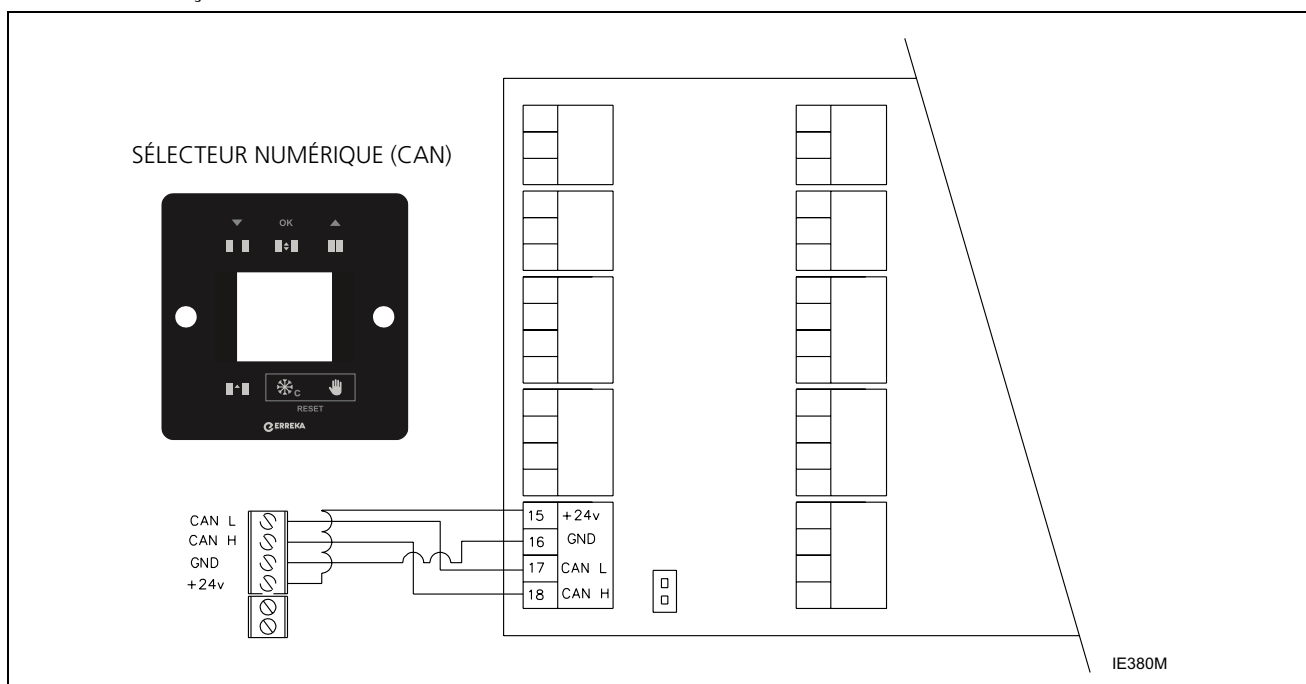

- **Pour bloquer le sélecteur** afin que personne ne puisse manipuler et changer les modes ou paramètres : appuyez pendant 3 secondes sur les touches suivantes : automatique  et manuel



Il existe une autre option pour bloquer le sélecteur numérique afin d'éviter une utilisation non autorisée : sur le sélecteur numérique, il y a une entrée identifiée par un cadenas où vous pouvez connecter une clé de contact qui, lorsqu'elle ferme le contact, bloque l'utilisation du sélecteur.

- **Pour le débloquer** : répéter la séquence.

Bornes avec contact fermé pour bloquer :

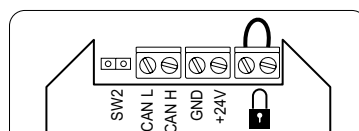

Bornes avec contact ouvert pour débloquer :

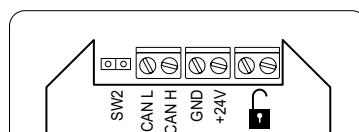

L'accès aux différents menus et configurations est expliqué dans la section 9.

## Sélecteur Rotatif (ROT SELN1)

Tout comme le sélecteur numérique, le sélecteur rotatif est un dispositif de communication avec la carte, mais avec des fonctions plus limitées. Le mécanisme ne peut pas être configuré avec ce dispositif.

Les fonctions qui peuvent être réalisées sont les suivantes :

- 1 Choix des différents modes de fonctionnement de l'opérateur.
- 2 Diagnostic des avertissements (ne différencie pas entre les codes d'Avertissement). Il indique seulement par un LED qu'il existe un avertissement. Pour connaître l'avertissement concret, il faut connecter le sélecteur numérique. Avec un clignotement d'une seconde, il indique que l'opérateur fonctionne correctement et avec un clignotement rapide, il indique qu'il existe un avertissement.

Le dispositif est muni d'un commutateur à clef de 6 positions, de façon que chaque position équivaut à un mode de travail. Une clef est nécessaire pour actionner ou changer les modes de travail.

Un bouton-poussoir de reset est également disponible. Ce bouton-poussoir permet d'effectuer un Reset s'il est maintenu enfoncé pendant quelques secondes. L'opérateur effectuera une réinitialisation qui se terminera par une séquence d'ouverture et de fermeture du ou des vantaux.

**⚠ Il n'est pas possible d'utiliser le sélecteur rotatif ROT SELN1 en combinaison avec le sélecteur numérique DIG SELN1.**

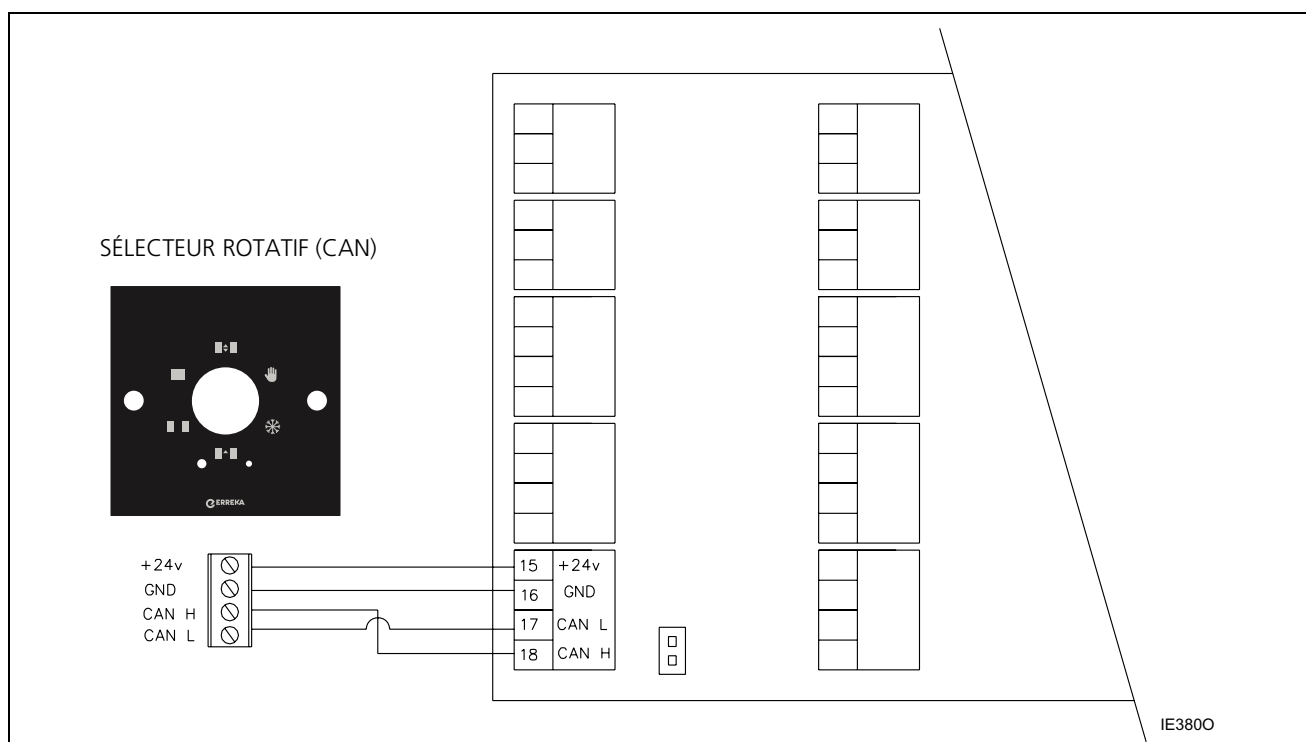

## Impulsion d'ouverture / Impulsion de fermeture (clé extérieure)

Ces deux entrées permettent l'ouverture et la fermeture de la porte en dehors des modes de fonctionnement habituels autorisés par les sélecteurs de mode. Les entrées sont de type impulsif et chaque activation exécute l'ouverture ou la fermeture. L'entrée KB permet l'ouverture de la porte et l'entrée KC, la fermeture.

À ces entrées, différents types de dispositifs peuvent être connectés. Le plus courant serait une clé extérieure avec deux positions, une pour ouvrir et l'autre pour fermer. De la même manière, vous pouvez connecter n'importe quel dispositif qui active ces signaux tels que des clés ou des cartes magnétiques, récepteur, contrôle d'accès, etc.

La fonction ou comportement dans chaque entrée est la suivante :

### Fonction impulsion d'ouverture (KB)

Chaque impulsion de KB produit une ouverture de la porte et, en plus de cela, elle mène l'opérateur au mode de travail défini à ce moment par le sélecteur des fonctions. Cette entrée possède une priorité sur l'entrée de fermeture, c'est pourquoi même si nous activons KC l'ouverture continuera.

Dans le cas où l'opérateur est sans alimentation de réseau, même s'il est en mode d'économie d'énergie, une impulsion de KB active la batterie pour effectuer la manœuvre d'ouverture avec la batterie.

## Fonction impulsion de fermeture (KC)

Cette entrée conduit l'opérateur à fermer la porte en mode nuit, ce mode étant différent du mode porte fermée des modes de travail du sélecteur. Dans ce mode, l'utilisation du sélecteur numérique est désactivée, c'est-à-dire que pendant qu'il est en mode nuit, l'opérateur ignore les actions sur le sélecteur de modes.

### Connexion

#### Impulsion d'ouverture (KB)

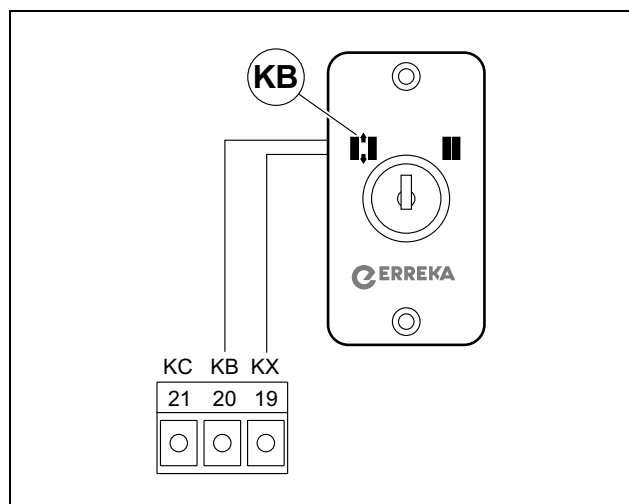

**ATTENTION:** il n'est pas possible de connecter une charge à l'entrée KX (commun). Il n'est pas possible d'alimenter des périphériques à partir de cette entrée.

Chaque activation de l'entrée KC emmène la porte en position fermée à partir de la position dans laquelle elle se trouve. La seule façon de sortir de ce mode est d'agir sur KB ou impulsion d'ouverture.

S'il manque l'alimentation de réseau, chaque impulsion de KC place la porte sur porte fermée avec batterie.

#### Impulsion de fermeture (KC)

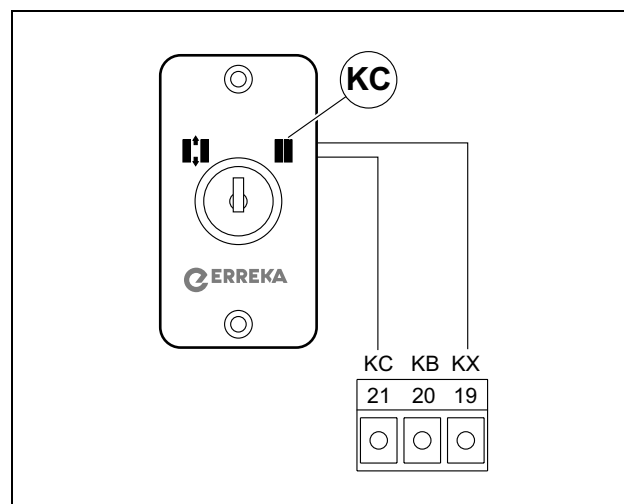

## Système d'ouverture avec batteries

### Description

L'opérateur dispose de batteries NiCd, qui génèrent une tension de 24Vdc et ont une capacité de 800mAh.

Il existe trois modes de fonctionnement associés au système de batteries, qui est configurable depuis le sélecteur numérique au moment de configurer l'opérateur : urgence, autonome et sans batteries.

### Mode de fonctionnement urgence (EN 16005)

La fonction du système de batteries est essentiellement d'ouvrir le portail et de le maintenir dans cette position (portail ouvert) lorsque l'alimentation secteur tombe. Il restera ouvert jusqu'à ce que l'alimentation réseau soit à nouveau établie dans tous les modes de travail, sauf en mode portail fermé et manuel. En mode portail fermé, cette position est maintenue même lorsque le courant tombe. En mode manuel, la porte ne bougera pas car le moteur est sans alimentation.

Dans les modes où le système de batteries amène la porte en position ouverte en cas de coupure d'alimentation, une fois ouverte, la porte passe en mode manuel, il est toujours possible de fermer la porte soit en la passant en mode porte fermée depuis le sélecteur de fonctions ou avec un signal externe de fermeture (KC).

Le sélecteur numérique affichera le code d'Avertissement 17 tant que la porte sera sans alimentation réseau.

Dès que l'opérateur est à nouveau alimenté, le code d'avertissement 17 disparaît et l'opérateur et le mode de travail antérieur sera rétabli.

Dans le cas où l'absence d'alimentation réseau se prolonge pendant une période d'une heure, l'opérateur passe en mode d'économie d'énergie, éteignant tous les périphériques qui composent la porte et l'opérateur lui-même. Si l'alimentation secteur est rétablie ou en cas d'une impulsion d'ouverture (KB) ou de fermeture (KC), l'opérateur se remet en marche. Dans le premier cas, il réalisera à nouveau son fonctionnement normal et dans le deuxième cas, la manœuvre sollicitée (ouverture ou fermeture du portail) sera exécutée.

### Mode de fonctionnement autonome

La fonction du système de batteries dans ce mode est qu'en l'absence d'alimentation secteur, le portail continue à fonctionner de la même manière qu'avant. L'opérateur continuera dans le même mode de travail, mais il effectuera par défaut les manœuvres d'ouverture et de fermeture à une vitesse inférieure à celle qu'il aurait avec l'alimentation, ces vitesses étant configurables au moyen du sélecteur numérique. D'autre part, en l'absence d'alimentation secteur, le sélecteur affiche le code d'avertissement 17.

Si le niveau des batteries baisse dessous d'une valeur limite, la porte se met en position d'ouverture ou de fermeture en fonction du mode de travail dans lequel il se trouve, et après 10 minutes d'attente, il passe en mode d'économie d'énergie, en éteignant pour cela tous les périphériques du système. Au moment où l'alimentation du réseau revient, ou dans le cas où la porte est actionnée par les signaux KB ou KC, l'opérateur se rallumera. Dans le premier cas, il réalisera à nouveau son fonctionnement normal et dans le deuxième cas, la manœuvre sollicitée (ouverture ou fermeture du portail) sera exécutée.

### Mode de fonctionnement sans batteries

Dans ce mode de fonctionnement, l'opérateur peut fonctionner sans un système de batteries raccordé au tableau électronique. En cas d'absence d'alimentation, l'opérateur s'éteint directement et une fois l'alimentation secteur rétablie, il s'allumera et retournera au mode de travail antérieur.

Si des batteries sont connectées, elles ne se chargeront pas et leur présence ne modifiera pas le comportement préalablement décrit. Dans ce mode de fonctionnement, l'absence de batteries ou la présence de batteries avec une charge faible, ne montrera en aucune occasion les codes d'Avertissement 21 et 22, étant donné qu'aucune surveillance des valeurs de tension et de courant du système de batteries n'est effectuée.

⚠ ATTENTION: il n'est pas possible de connecter une charge à l'entrée KX (commun). Il n'est pas possible d'alimenter de périphériques dans cette entrée.

⚠ Attention : en cas de déconnexion ou de défaut des batteries, l'opérateur affichera sur l'écran du sélecteur les codes d'avertissement 21 et 22 respectivement. Les vérifications pour déterminer la présence ou l'état de la batterie se réaliseront au début et régulièrement pendant l'exécution.

La valeur limite est calculée pour garantir un minimum de 100 manœuvres complètes sur une période ne dépassant pas 12 heures sur des portes aux dimensions proches de la limite de taille et de poids dans des conditions optimales de batterie, et toujours pour garantir qu'une manœuvre d'ouverture ou de fermeture puisse être effectuée une fois cette valeur dépassée au moyen des signaux KB et/ou KC.

⚠ ATTENTION: la présence des batteries est nécessaire dans ce mode de fonctionnement. S'il y a des batteries connectées ou si celles-ci ont une charge trop basse, le système affichera les codes d'avertissement 21 et 22 respectivement.

⚠ **ATTENTION : l'utilisation de ce mode de fonctionnement du système de batteries ne remplit pas la norme EN 16005.**



⚠ **ATTENTION : l'utilisation de ce mode de fonctionnement du système de batteries ne remplit pas la norme EN 16005.**

## Configuration du mode de batteries

Le mode de fonctionnement du système de batteries par défaut de l'opérateur est le mode d'urgence, qui remplit la norme EN16005.

Entrez dans le menu "Menu SAV" : appuyez sur les 3 touches suivantes pendant 3 secondes : porte ouverte, porte fermée et hiver.

Pour modifier le mode de fonctionnement, il faut suivre les étapes suivantes.

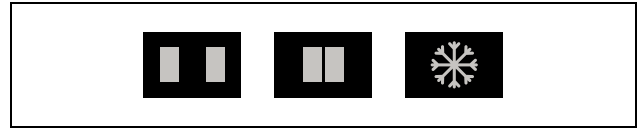

Une fois dans le menu, sélectionner le paramètre souhaité pour le mode de fonctionnement du système de batteries :

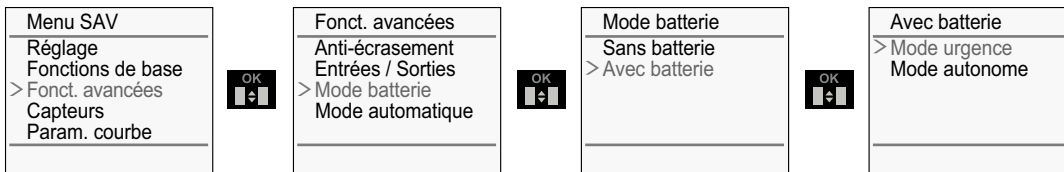

Une fois que le mode de fonctionnement désiré est sélectionné, le sélecteur affichera au centre de la ligne d'état quel est le mode de fonctionnement du système de batteries choisi :

- Mode de fonctionnement d'urgence (EN 16005): **E**
- Mode de fonctionnement autonome : **A**
- Mode de fonctionnement sans batteries : **X**

## Configuration mode automatique

### Description

Il existe deux modes de fonctionnement liés au mode de travail Automatique, qui est configurable depuis le sélecteur numérique lors de la configuration de l'opérateur: Normal et Semi-automatique.

### Mode de fonctionnement Normal

C'est le mode de travail le plus habituel. Il permet le transit dans les deux sens.

OUVERTURE : elle commence en actionnant le dispositif de marche (capteur d'activation, émetteur, etc.).

ATTENTE : la porte reste ouverte pendant une durée programmée (configurable).

FERMETURE : à la fin du temps d'attente, la manœuvre de fermeture commence automatiquement.

### Mode de fonctionnement Semi-automatique

OUVERTURE : elle commence en actionnant le dispositif de marche (capteur d'activation, émetteur, etc.).

ATTENTE : la porte reste ouverte.

FERMETURE : si un autre dispositif de marche est de nouveau activé, la porte se ferme automatiquement.

**⚠ Utilisez UNIQUEMENT les entrées KI / KA pour rendre SEMI-AUTOMATIQUE.**

## Configuration du mode automatique

Pour modifier le mode de fonctionnement, il faut suivre les étapes suivantes.

Entrez dans le menu "Menu SAV" : appuyez sur les 3 touches suivantes pendant 3 secondes : porte ouverte, porte fermée et hiver.

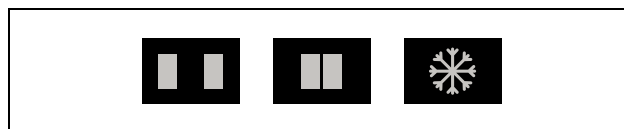

Une fois dans le menu, choisissez la configuration suivante souhaitée pour le mode de fonctionnement du mode automatique :

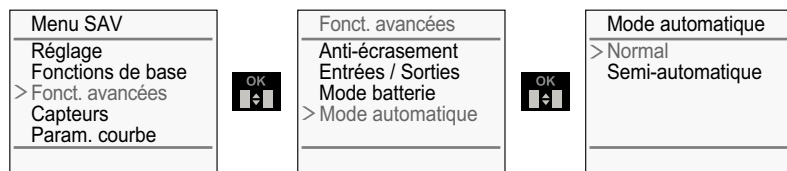

## Entrées programmables PI1 et PI2

Les entrées programmables suivantes peuvent être configurées à partir du sélecteur PI 1 et PI 2 :

- Urgence Continue NF
- Urgence Continue NO
- Urgence Impulsion NF
- Urgence impulsion NO
- Antipanique NF
- Antipanique NO
- Désactivé

### Urgence / Anti-incendie

On peut configurer l'une des entrées pour l'utiliser comme entrée pour l'alarme d'urgence ou anti-incendie. Désactivée par défaut. Si besoin, il est possible de modifier le signal (continu ou ponctuel) et le mode d'activation (NO ou NF).

Dans le cas où vous configurez le signal continu, une fois que le signal revient à la configuration de fonctionnement habituelle, l'opérateur restaurera son fonctionnement de manière automatique. Dans le cas de la configuration du signal d'impulsion, il sera nécessaire d'effectuer un Reset pour restaurer le fonctionnement.

### Antipanique intégral

On peut configurer l'une des entrées pour l'utiliser comme une entrée avec profilé anti-panique intégral. Il faut connecter le contact magnétique de l'ossature à cette entrée de façon à savoir si rabattre la porte en cas d'urgence. Désactivée par défaut. Si besoin, il est possible de modifier le mode d'activation (NO ou NF).



## Sorties programmables PO1 et PO 2

Les sorties programmables suivantes peuvent être configurées à partir du sélecteur :

- Porte fermée NF
- Porte fermée NO
- Sortie Avertissement NF
- Sortie Avertissement NO
- Désactivé

### Signal d'avertissement

Il est possible de configurer l'une des sorties pour fournir un signal ou une fermeture du contact du relais

chaque fois qu'un avertissement apparaît sur l'opérateur. Il est possible de connecter n'importe quel dispositif pour monitoriser à distance l'état de la porte.

### Signal de porte fermée

On peut configurer l'une des sorties pour fournir un signal ou fermer le contact du relais lorsque la porte est fermée. C'est une sortie adaptée pour connecter des signaux sonores ou n'importe quel dispositif pour savoir si la porte est complètement fermée ou non.

## Entrée Reset externe

L'entrée de Reset externe (bornes 53 et 54) permet de réaliser un reset à l'opérateur lorsqu'aucun sélecteur de fonctions n'est installé, ni le numérique ni le rotatif. Dans ce cas, ce sera la seule façon de forcer la manœuvre de reset si besoin. L'opérateur effectuera le processus de réinitialisation, mais sans effectuer la

séquence d'ouverture et de fermeture du ou des vantail(s).

Il est possible de placer un bouton-poussoir ou autre élément dans les entrées et, au moment de la fermeture du contact, l'opérateur arrête et réalise la manœuvre de reset.





## 1 MISE EN SERVICE (SET UP)

### Mise en service

Une fois l'automatisme installé, alimenté au réseau et les périphériques et le sélecteur de fonctions connectés comme décrit dans la section

“Connexion composants et périphériques” à la page 13, les étapes suivantes doivent être suivies pour achever la mise en marche de l'opérateur :

- 1 Connecter les batteries à l'opérateur et allumer l'interrupteur de mise en service placé sur la partie droite de l'opérateur, dans la plaque du sous-ensemble source d'alimentation.
- 2 S'assurer que la porte commence une manœuvre de fermeture à vitesse lente. En même temps, le sélecteur numérique s'allume et après quelques secondes où l'anagramme de ERREKA apparaît à l'écran, l'icône "RESET" s'affichera, indiquant que la porte est en train d'effectuer la manœuvre d'initialisation. L'automatisme doit réaliser une manœuvre de fermeture, ouverture totale et fermeture.
- 3 Après avoir conclu la manœuvre d'initialisation, le sélecteur affiche le code d'avertissement 01 pour indiquer le besoin de configurer le portail.

- 4 Il faudra réaliser la manœuvre de mise en marche ou Réglage. Pour cela, depuis le sélecteur numérique, vous devez entrer dans le menu "Menu SAV" en appuyant sur ,  et .
- 5 Une fois dans le menu, activer la manœuvre de mise en marche ou Réglage en appuyant trois fois .
- 6 L'opérateur commencera la manœuvre de mise en marche Réglage. D'abord, effectuez une manœuvre de fermeture, suivie d'une ouverture jusqu'à la butée d'ouverture et une autre fermeture à vitesse lente. Ensuite, il effectuera un cycle d'ouverture à vitesse normale, pour calculer le poids des vantaux. Quand la manœuvre de fermeture termine, la porte passe automatiquement au mode "Automatique".
- 7 Une fois le Réglage réalisé, il faut configurer les périphériques installés selon le fonctionnement requis. Il est recommandé de réaliser les connexions des périphériques et leur configuration respective comme indiqué dans la section “Connexion composants et périphériques” à la page 13.

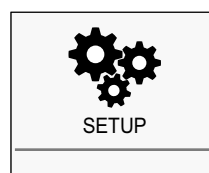
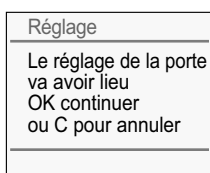
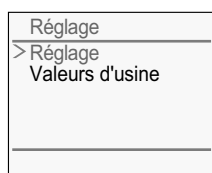
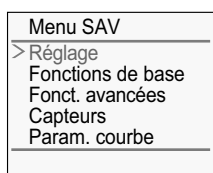
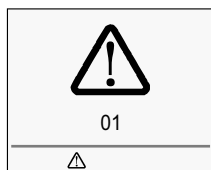

**ATTENTION** : si le sélecteur affiche à l'écran les codes d'avertissement 02 et/ou 21, il ne sera pas possible d'effectuer le *Réglage* du portail. Il faudra d'abord effacer ces codes d'avertissement pour pouvoir ensuite effectuer la manœuvre de *Réglage*.



### Sens de rotation du moteur

L'opérateur permet d'installer les bras qui relient les vantaux mobiles à la courroie de manière à ce qu'ils puissent s'ouvrir dans les deux sens de rotation du moteur (sens horaire et sens antihoraire en ouverture).

Étant donné que l'option par défaut est le sens de rotation horaire, si les bras ont été installés en suivant les indications du Manuel d'Installation Mécanique, une

fois la mise en marche de l'opérateur effectuée, la porte s'ouvrira et se fermera correctement. Si les bras sont installés contrairement aux instructions du manuel, après la mise en marche de l'opérateur, le portail fonctionnera dans le sens inverse de ce qui est prévu : après avoir détecté une activation, il se ferme et lorsqu'il ne détecte rien, il s'ouvre et reste ouvert.

Par conséquent, il est possible de changer ce sens de rotation depuis le sélecteur numérique. Les étapes à suivre sont les suivantes :

Entrez dans le menu "Menu SAV" : appuyez sur les 3 touches suivantes pendant 3 secondes : porte ouverte, porte fermée et hiver : ,  et .

Une fois dans le menu, il faut aller sur l'option pour le changement du sens de rotation du moteur et confirmer ensuite l'option sélectionnée :

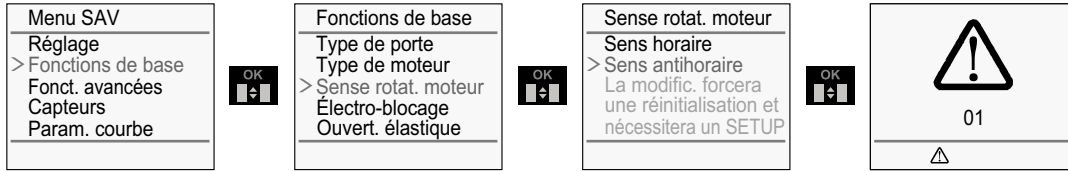



L'opérateur sera réinitialisé et après la manœuvre de *reset*, il restera en position fermée et affichera le code d'avertissement 01 à travers le sélecteur numérique. Il faudra par conséquent réaliser une manœuvre de Réglage.

Les paramètres concernant les périphériques préalablement modifiés conserveront leur valeur.

## 2 RÉGLAGE DES PARAMÈTRES





On peut accéder aux réglages depuis n'importe quel mode de travail.

Il existe deux niveaux de paramètres :

1 Niveau utilisateur :  et .



2 Niveau Configuration ou Service Technique: ,  et .



Une fois dans le menu, pour choisir le paramètre à ajuster, il faut se déplacer vers le haut ou vers le bas du menu avec les touches :

- Pour **descendre** :  et pour **monter** : .
- Pour **accepter, choisir** ou **avancer** dans les sous-menus : .
- Pour **annuler** ou **reculer** dans les sous-menus : .



Plus d'options peuvent être réalisées via le sélecteur :

- **Réinitialisation :**

- **Reset Opérateur** : maintenir simultanément pendant 3 secondes les 2 touches :  et . L'opérateur effectuera une réinitialisation qui se terminera par une séquence d'ouverture et de fermeture du ou des vantaux.

- **Reset Sélecteur**: si à un moment donné la communication entre l'opérateur et le sélecteur numérique est perdue, une réinitialisation du sélecteur doit être effectuée afin de récupérer la communication en quelques secondes, en appuyant sur les touches  et . Après un temps maximum de 30 secondes, le sélecteur reprendra la communication avec l'opérateur.

- **Verrouillage :**

- **Verrouillage du sélecteur** (de manière à ce que personne ne puisse manipuler et changer les modes ou paramètres) : appuyez pendant 3 secondes sur les touches  et .

- **Déverrouillage du sélecteur** : répéter la même séquence effectuée pour le verrouillage du sélecteur.

## 1.- Niveau Utilisateur

Pour y accéder, il faut appuyer à la fois sur les 2 touches

pendant 3 secondes :  et .

Sur l'écran du sélecteur, le menu suivant s'affichera :

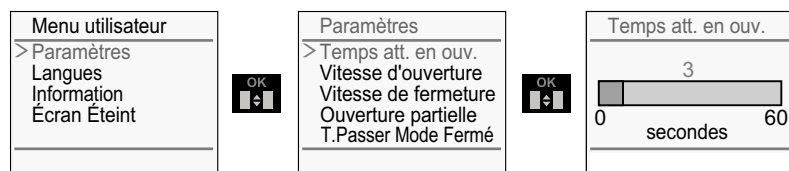

La valeur sera ajustée à l'aide des touches  et

, et finalement  pour valider.

## 2.- Niveau Configuration ou Service Technique

Pour y accéder, il faut appuyer à la fois sur les 3 touches

pendant 3 secondes : ,  et .



C'est le niveau de programmation pour le service technique. Il demande des connaissances techniques spécifiques pour pouvoir régler et ajuster les paramètres corrects.

Sur l'écran du sélecteur, le menu suivant s'affichera :

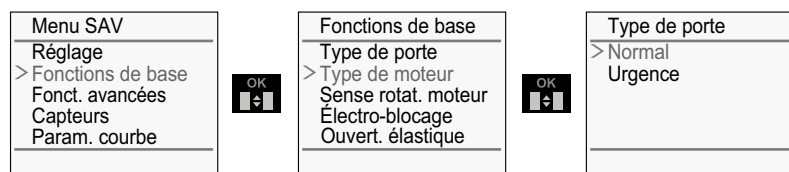

### 3 MENU UTILISATEUR

Voici la liste des paramètres qui peuvent être configurés depuis le Niveau Utilisateur :

#### 1.1.- Paramètres

1.1.1.- Temps att. en ouv.

Temps réglable (0 à 60 secondes, valeur par défaut : 1)

1.1.2.- Vitesse d'ouverture Vitesse réglable ( +/- 10% valeur du technicien)

1.1.3.- Vitesse de fermeture. Vitesse réglable ( +/- 10% valeur du technicien)

1.1.4.- Ouverture partielle. Position de porte ouverte en partiel (0 à distance maximale)

1.1.5.- T. Passer Mode Fermé. Temps de retard pour passer en mode Fermé (0 à 300 secondes, valeur par défaut : 0)

#### 1.2.- Langues

1.2.1.- Espagnol

1.2.2.- Anglais (valeur par défaut)

1.2.3.- Français

1.2.4.- Néerlandais

1.2.5.- Portugais

1.2.6.- Basque

1.2.7.- Polonais

#### 1.3.- Information

1.3.1.- Général

- Date d'installation
- Type d'opérateur
- Numéro de série
- Date dernière maint.

1.3.2 .- Machine

- Nom. total de cycles
- Temps de fonct.
  - Ans
  - Mois
  - Journées
  - Heures
  - Minutes
- Cycles dern. maint.
- Dern. avertissement

#### 1.5.- Écran Éteint

- Désactivé (valeur par défaut)
- Activé



## 4 MENU SAV

Réglage	
Réglage	Le réglage de la porte va avoir lieu. OK continuer ou C pour annuler.
Valeurs d'usine	Rest. paramètres aux valeurs d'usine. OK continuer ou C pour annuler.

Fonctions de base		
Type de porte	Normal (valeur par défaut)	
	Urgence	
		Élastique
Type de moteur		Ertain / Run10
		Global / Run10P
Sense rotat. moteur		Sens horaire
		Sens antihoraire
Électro-blocage	Type	<ul style="list-style-type: none"> <li>• Déf. lors du débloc.</li> <li>• Déf. lors du blocage</li> <li>• Bistable</li> <li>• <b>Désactivé</b> (valeur par défaut)</li> </ul>
	Test	<ul style="list-style-type: none"> <li>• Activé</li> <li>• <b>Désactivé</b> (valeur par défaut)</li> </ul>
	Retard ouverture	Valeur de 0 à 10.000msg (valeur par défaut : 0)
	Force De Retard	Valeur de 0 à 5 (valeur par défaut : 0)
Ouvert. élastique	Type	<ul style="list-style-type: none"> <li>• <b>Moteur</b> (valeur par défaut)</li> <li>• Élastique</li> </ul>
	Configuration	Ouverture élastique va avoir lieu OK continuer ou C pour annuler



Fonct. avancées		
Anti-écrasement	Sensibilité	Valeur de 1 à 5 (valeur par défaut : 3) <ul style="list-style-type: none"> <li>• 1: sensibilité max.</li> <li>• 5: sensibilité min.</li> </ul>
	Mode	<ul style="list-style-type: none"> <li>• <b>Normal</b> (valeur par défaut)</li> <li>• Sécurisé</li> </ul>

Fonct. avancées		
Entrées / Sorties	Entrée 1	<ul style="list-style-type: none"> <li>• Sig. Cont.urg. NF</li> <li>• Sig. Cont.urg. NO</li> <li>• Sig. impul.urg. NF</li> <li>• Sig. impul.urg. NO</li> <li>• Antipanique NF</li> <li>• Antipanique NO</li> <li>• <b>Désactivé</b> (valeur par défaut)</li> </ul>
	Entrée 2	<ul style="list-style-type: none"> <li>• Sig. Cont.urg. NF</li> <li>• Sig. Cont.urg. NO</li> <li>• Sig. impul.urg. NF</li> <li>• Sig. impul.urg. NO</li> <li>• Antipanique NF</li> <li>• Antipanique NO</li> <li>• <b>Désactivé</b> (valeur par défaut)</li> </ul>
	Sortie 1	<ul style="list-style-type: none"> <li>• Porte fermée NF</li> <li>• Porte fermée NO</li> <li>• Sortie Avertissement NF</li> <li>• Sortie Avertissement NO</li> <li>• <b>Désactivé</b> (valeur par défaut)</li> </ul>
	Sortie 2	<ul style="list-style-type: none"> <li>• Porte fermée NF</li> <li>• Porte fermée NO</li> <li>• Sortie Avertissement NF</li> <li>• Sortie Avertissement NO</li> <li>• <b>Désactivé</b> (valeur par défaut)</li> </ul>
Mode batterie	Sans batterie	
	Avec batterie	<ul style="list-style-type: none"> <li>• Mode Urgence (valeur par défaut)</li> <li>• Mode autonome</li> </ul>
Mode automatique	Configuration	<b>Normal</b> (valeur par défaut)
		Semi-automatique



Capteurs		
Capteurs (de activation)	Intérieur	Configuration <ul style="list-style-type: none"> <li>• NF</li> <li>• <b>NO</b> (valeur par défaut)</li> <li>• Désactivé</li> </ul>
	Extérieur	Configuration <ul style="list-style-type: none"> <li>• NF</li> <li>• <b>NO</b> (valeur par défaut)</li> <li>• Désactivé</li> </ul>
Photocellules (de fermeture)	Intérieur (Photocellule 1)	<ul style="list-style-type: none"> <li>• NF sans test</li> <li>• NF avec test</li> <li>• NO avec test</li> <li>• <b>Désactivé</b> (valeur par défaut)</li> </ul>
	Extérieur (Photocellule 2)	<ul style="list-style-type: none"> <li>• NF sans test</li> <li>• NF avec test</li> <li>• NO avec test</li> <li>• <b>Désactivé</b> (valeur par défaut)</li> </ul>

Capteur Sécurité (de ouverture)	Capteur Sécurité 1 (gauche)	<ul style="list-style-type: none"> <li>• NF sans test</li> <li>• NF avec test</li> <li>• NO avec test</li> <li>• <b>Désactivé</b> (valeur par défaut)</li> </ul>
	Capteur Sécurité 2 (droit)	<ul style="list-style-type: none"> <li>• NF sans test</li> <li>• NF avec test</li> <li>• NO avec test</li> <li>• <b>Désactivé</b> (valeur par défaut)</li> </ul>

Param. courbe		
Fermeture	Vitesse maximale	Vitesse réglable (100 à 500mm/s; valeur par défaut : 250)
	Vit. max. batterie	Vitesse réglable (100 à 500mm/s; valeur par défaut : 200)
	Accélér. initiale	Accélération réglable (200 à 500mm/s <sup>2</sup> ; valeur par défaut : 350)
	Début décél 1	Position de début de la première décélération réglable (25 à 75%)
	Vit.fin.décél 1	Vitesse finale de la première décélération réglable (de 50 à 250mm/s ; valeur par défaut : 100)
	Début décél 2	Position de départ de la deuxième décélération réglable (10 à 25%)
	Vit.fin.décél 2	Vitesse finale de deuxième décélération réglable (20 à 100mm/s; valeur par défaut : 60)
	Début décél. fin.	Position de début de décélération finale réglable (20 à 100mm; valeur par défaut : 50)
	Vit. rencontre	Vitesse réglable (20 à 100mm/s; valeur par défaut : 30)
Ouverture	Vitesse maximale	Vitesse réglable (200 à 800mm/s; valeur par défaut : 500)
	Vit. max. batterie	Vitesse réglable (150 à 800mm/s; valeur par défaut : 200)
	Accélér. initiale	Accélération réglable (300 à 900mm/s <sup>2</sup> ; valeur par défaut : 700)
	Début décél 1	Position de début de la première décélération réglable (25 à 75%)
	Vit.fin.décél 1	Vitesse finale de la première décélération réglable (de 200 à 400mm/s ; valeur par défaut : 300)
	Début décél 2	Position de départ de la deuxième décélération réglable (70 à 90%)
	Vit.fin.décél 2	Vitesse finale de deuxième décélération réglable (100 à 200mm/s; valeur par défaut : 100)
	Début décél. fin.	Position de début de décélération finale réglable (distance totale de -100 à -20mm)
	Vit. rencontre	Vitesse réglable (20 à 100mm/s; valeur par défaut : 50)
Inversion	Pos. inver. rapid	Position réglable (0 à 60 %)
	Pos. inver. lent.	Position réglable (85 à 100 %)
Puissance	Porte fermée	Valeur de 0 à 5 (valeur par défaut : 0)



Info. instal.	
Info SAV	
Installateur	
Date d'installation	
Num. de série	
Version HW	
Version SW	

Info. Mise en marche	
Num. total cycles	
Temps. fonct. tot.	
Cyc. dern. maint.	
Avertiss. totales	
Avert. dern. maint.	
Temp. moteur	
Temp. driver	
Dernière maint.	
État capteurs	<ul style="list-style-type: none"> <li>• Radar interne</li> <li>• Radar externe</li> <li>• Photocel. interne</li> <li>• Photocel. externe</li> <li>• Capteur sécurité 1</li> <li>• Capteur sécurité 2</li> <li>• KB</li> <li>• KC</li> <li>• Électro-blocage</li> </ul>



Entretien	
Prochain maint.	Définition de l'intervalle de temps dans lequel l'avertissement d'un besoin de maintenance sera affiché.
Auto-vérification	Enregistre la date de réalisation de la maintenance. Désactive l'avertissement de maintenance nécessaire.

Code d'accès	
Modification code	Modifie le code d'accès pour le Menu Technique.
Code reset	Effectue un reset du code à la valeur 00000.
Activer code - Désactivé (valeur par défaut) - Activé	Active/désactive la protection de l'accès au menu technique avec un code.

## Indications sur l'écran du sélecteur numérique







En plus des textes sur l'écran du sélecteur numérique, les icônes d'indication suivantes peuvent également être affichées :

- 1 Indicateur d'Avertissement au centre de l'écran avec le code de l'Avertissement:



- 2 Indicateur de mode hiver / ouverture partielle à l'extrémité inférieure droite .

- 3 Indicateur de sélecteur bloqué (touches désactivées) sur l'extrémité inférieure droite : .

- 4 Indicateur du mode de fonctionnement du système de batteries choisi : , , . Par défaut, le mode de fonctionnement d'urgence (EN 16005) sera sélectionné. ().

- 5 Indicateur de couverture du signal CONNECT () (uniquement dans le cas où le dispositif CONNECT est connecté).



## 5 AVERTISSEMENTS / ERREURS

L'opérateur effectue pendant le fonctionnement de la machine un auto-diagnostic des composants principaux de la machine et surveille les différents périphériques connectés à la carte électronique. Pour cette raison, si une Erreur ou un Code d'Avertissement se produit pendant le fonctionnement, il est indiqué sur l'écran du sélecteur numérique, affichant le Code d'Avertissement spécifique.

En cas d'Avertissement ou d'Erreur, l'opérateur exécutera un auto-diagnostic. Dans le cas où la cause de l'Avertissement ou de l'Erreur aurait été résolue, l'opérateur essaiera de rétablir automatiquement le fonctionnement.

Voici la liste des Codes d'Avertissement qui peuvent être détectés automatiquement par l'opérateur :

Type d'avertissement	Description	Cause possible	Solution possible
Avertissement 01	Set up incomplet	La manœuvre de Set up n'a pas été réalisée	Depuis le sélecteur numérique, la manœuvre d'initialisation ou de configuration doit être effectuée.
Avertissement 02	Obstruction	Le moteur peut être verrouillé ou l'encodeur endommagé	Analyser si le moteur est verrouillé. Si ce n'est pas le cas, vérifier que le câble n'est pas endommagé et qu'il est relié correctement.
Avertissement 03	Défaillance de l'électroserrure	L'électroserrure ne peut pas être libérée	Vérifier si l'électroserrure peut être libérée manuellement. Si elle fonctionne correctement, vérifier la configuration de l'électroserrure et la configuration du test.
Avertissement 04	Erreur mémoire flash	La mémoire flash est endommagée ou obsolète	Exécuter un « paramètres par défaut », si l'avertissement persiste. Contacter le service technique, le remplacement de la carte électronique peut être nécessaire.
Avertissement 05	Température contrôleur du moteur	Les transistors qui contrôlent le moteur ont surchauffé	Le moteur sera libéré jusqu'à ce que la température revienne dans la plage de fonctionnement correcte. À ce moment, la porte fonctionnera de nouveau normalement. Une réinitialisation de la porte peut faciliter une récupération plus rapide.
Avertissement 06	Surintensité du moteur	Il y a une surintensité à l'entrée du moteur	Vérifier si le moteur est verrouillé. Si le moteur est libéré, réinitialiser. Si l'avertissement persiste après la réinitialisation, contacter le service technique, le remplacement de la carte électronique peut être nécessaire.
Avertissement 07	Température du moteur	Le moteur est surchauffé	Le moteur sera libéré jusqu'à ce que la température revienne dans la plage de fonctionnement correcte. À ce moment, la porte fonctionnera de nouveau normalement. Une réinitialisation de la porte peut faciliter une récupération plus rapide.
Avertissement 08	Photocellule 1 (intérieur) active	Obstacle dans la zone de détection de la photocellule	Vérifier la présence d'un obstacle quelconque dans la zone de détection. Si c'est le cas, le retirer. Sinon, vérifiez la configuration et le bon fonctionnement du capteur. Une réinitialisation de la porte peut faciliter une récupération plus rapide.
Avertissement 09	Photocellule 2 (extérieure) active	Obstacle dans la zone de détection de la photocellule	Vérifier la présence d'un obstacle quelconque dans la zone de détection. Si c'est le cas, le retirer. Sinon, vérifiez la configuration et le bon fonctionnement du capteur. Une réinitialisation de la porte peut faciliter une récupération plus rapide.
Avertissement 10	Radar intérieur actif	Obstacle dans la zone de détection du radar d'activation	Vérifier la présence d'un obstacle quelconque dans la zone de détection. Si c'est le cas, le retirer. Sinon, vérifiez la configuration et le bon fonctionnement du capteur. Une réinitialisation de la porte peut faciliter une récupération plus rapide.
Avertissement 11	Radar extérieur actif	Obstacle dans la zone de détection du radar d'activation	Vérifier la présence d'un obstacle quelconque dans la zone de détection. Si c'est le cas, le retirer. Sinon, vérifiez la configuration et le bon fonctionnement du capteur. Une réinitialisation de la porte peut faciliter une récupération plus rapide.



Type d'avertissement	Description	Cause possible	Solution possible
Avertissement 12	Capteur de sécurité 1 (gauche) actif	Obstacle dans la zone de détection du capteur de sécurité	Vérifier la présence d'un obstacle quelconque dans la zone de détection. Si c'est le cas, le retirer. Sinon, vérifiez la configuration et le bon fonctionnement du capteur. Une réinitialisation de la porte peut faciliter une récupération plus rapide.
Avertissement 13	Capteur de sécurité 2 (droit) actif	Obstacle dans la zone de détection du capteur de sécurité	Vérifier la présence d'un obstacle quelconque dans la zone de détection. Si c'est le cas, le retirer. Sinon, vérifiez la configuration et le bon fonctionnement du capteur. Une réinitialisation de la porte peut faciliter une récupération plus rapide.
Avertissement 14	Défaillance de l'alimentation interne 24V	L'une des tensions internes de la plaque est hors plage pour fonctionner correctement	Effectuer une réinitialisation pour rétablir le bon fonctionnement de la carte. Si l'avertissement persiste, contacter le service technique, le remplacement de la carte électronique peut être nécessaire.
Avertissement 15	Défaillance de tension du moteur	La tension du moteur est hors plage	Effectuer une réinitialisation pour rétablir le bon fonctionnement de la carte. Si l'avertissement persiste, contacter le service technique, le remplacement de la carte électronique peut être nécessaire.
Avertissement 16	Défaillance du relais de source d'alimentation	Fusible de la source de la carte cassé	Changer le fusible de la source de la carte : F2 SMD 10A
Avertissement 17	Défaut de tension principale	Niveau de tension d'alimentation incorrect	Vérifier si la tension d'entrée est correcte. Si elle est correcte, vérifier le fusible de la source d'alimentation. Si les deux sont corrects, contacter le service technique, le remplacement de la carte électronique ou de la source d'alimentation peut être nécessaire.
Avertissement 18	Défaut de tension du système	Niveau de tension du système incorrect	Effectuer une réinitialisation pour rétablir le bon fonctionnement de la carte. Si l'avertissement persiste, contacter le service technique, le remplacement de la carte électronique peut être nécessaire.
Avertissement 19	Température ambiante	La température ambiante est hors plage	Le moteur est libéré tant que la température est hors plage. Lorsque la température redevient normale, la porte fonctionne de nouveau normalement automatiquement. La température maximale atteinte peut être contrôlée à l'aide du sélecteur numérique. La modification de la plage est possible également à l'aide du sélecteur.
Avertissement 20	Anti-écrasement	Un happement s'est produit	Retirer l'obstacle ou vérifier l'existence de frottements lors du déplacement de la porte.
Avertissement 21	Batterie endommagée	La batterie n'a pas de tension ou n'est pas connectée	Vérifiez que la batterie est connectée. Dans le cas d'une batterie endommagée, remplacer la batterie.
Avertissement 22	Batterie déchargée	La batterie n'a pas la charge nécessaire	Laisser charger la batterie. Il est possible de réaliser un set up pour répéter la mesure de charge après 24 heures.
Avertissement 23	Urgence	Le signal d'urgence est activé	En fonction de la configuration du signal, l'avertissement disparaît automatiquement lorsque le signal est désactivé ou une réinitialisation est nécessaire pour éliminer l'avertissement.



Type d'avertissement	Description	Cause possible	Solution possible
Avertissement 24	Anti-écrasement continu	3 anti-écrasements successifs se sont produits	Retirer l'obstacle ou vérifier l'existence de frottements lors du déplacement de la porte. Une réinitialisation sera nécessaire pour que la porte fonctionne de nouveau correctement.
Avertissement 25	Défaut test de la photocellule 1 (intérieur)	Test de photocellule incorrectement configuré ou câbles mal connectés	Vérifier si la configuration de la photocellule correspond à sa configuration sur le sélecteur numérique. Si elle est correcte, contacter le service technique, le remplacement de la photocellule peut être nécessaire. Vous pouvez temporairement utiliser la configuration Normalement fermée sans test
Avertissement 26	Défaut test de la photocellule 2 (Extérieur)	Test de photocellule incorrectement configuré ou câbles mal connectés	Vérifier si la configuration de la photocellule correspond à sa configuration sur le sélecteur numérique. Si elle est correcte, contacter le service technique, le remplacement de la photocellule peut être nécessaire. Vous pouvez temporairement utiliser la configuration Normalement fermée sans test.
Avertissement 27	Défaut test du capteur de sécurité 1 (gauche)	Test du capteur de sécurité incorrectement configuré ou câbles mal connectés	Vérifier si la configuration du capteur correspond à sa configuration sur le sélecteur numérique. Si elle est correcte, contacter le service technique, le remplacement du capteur peut être nécessaire. Vous pouvez temporairement utiliser la configuration Normalement fermée sans test.
Avertissement 28	Défaut test du capteur de sécurité 2 (droit)	Test du capteur de sécurité mal configuré ou câbles mal connectés	Vérifier si la configuration du capteur correspond à sa configuration sur le sélecteur numérique. Si elle est correcte, contacter le service technique, le remplacement du capteur peut être nécessaire. Vous pouvez temporairement utiliser la configuration Normalement fermée sans test.
Avertissement 29	Antipanique intégral	Les vantaux du ferrage sont abattues	Verrouiller les vantaux à leur emplacement
Avertissement 30	Défaut relais K1 (moteur)	Le relais ou la carte électronique sont endommagés.	Vérifier si le moteur est connecté, puis effectuer une réinitialisation pour répéter le test. Si l'avertissement persiste, contacter le service technique, le remplacement de la carte électronique ou du moteur peut être nécessaire.
Avertissement 31	Défaut relais K2 (alimentation)	Le relais est endommagé	Éteindre et allumer la carte électronique. Vérifier si le relais peut commuter. Si l'avertissement persiste, contactez le service technique, un remplacement de la carte électronique pourrait être nécessaire.
Avertissement 32	Défaut relais K3 (bus moteur)	Le relais est endommagé	Éteindre et allumer la carte électronique. Vérifier si le relais peut commuter. Si l'avertissement persiste, contactez le service technique, un remplacement de la carte électronique pourrait être nécessaire.
Avertissement 34 (*)	Défaut de communication avec la carte d'extension	Il y a un défaut de communication avec la carte d'extension d'entrées/sorties	Vérifier si le câble de communication est installé correctement Effectuer une réinitialisation peut faciliter la récupération de l'erreur. Si le problème persiste, vérifiez la configuration de la carte d'extension.
Avertissement 35	Réinitialisation incomplète	L'opérateur ne peut pas compléter le processus de reset	Vérifiez si la porte est bloquée par un dispositif ou un obstacle.



(\*) : Cet avertissement ne peut être activé que si une carte d'extension est connectée et que la carte électronique est compatible avec la carte d'extension.

## 1 ENTRETIEN

Les installations de portes automatiques nécessitent un entretien régulier, dont la fréquence sera déterminée par les conditions environnementales et la densité de circulation.

- Vérifiez que toutes les vis de fixation sont bien serrées.
- Nettoyez et lubrifiez tous les composants coulissants et mobiles.
- Examinez les raccords de câbles.
- Vérifiez que la vis de fixation du bras est bien serrée.
- Vérifiez que le vantail est stable, et que le mouvement est fluide et sans frottement depuis la position « porte ouverte » à la position « porte fermée ».
- Vérifiez que la vitesse, les durées et les fonctions de sécurité sont bien sélectionnées.

- Vérifiez que les capteurs d'activation et les capteurs de sécurité fonctionnent correctement.
- En l'absence d'alimentation électrique, vérifiez que la porte se ferme à nouveau avec le ressort à vitesse contrôlée sans présenter de dangers.

**▲ Avant de commencer les opérations sur l'opérateur, couper le courant du secteur principal.**

**▲ Tout composant endommagé ou usé doit être remplacé ! Utilisez uniquement des rechanges d'origine. Pour ce faire, consultez le catalogue ERREKA.**

## 2 GARANTIE

ERREKA CONNECTED ACCESS déclare sous sa seule responsabilité que les produits fournis bénéficient d'une garantie pendant une période de 12 mois à partir de la date d'acquisition (Date du Protocole de Remise d'ouvrage). Cette garantie est applicable aux défauts de fabrication et elle inclura également les frais de transport du matériel au service technique certifié le plus proche.

L'installateur est également responsable de remettre l'équipement aux services techniques autorisés.

La garantie n'inclut pas :

- Les dommages provoqués par une installation ou une utilisation incorrecte de l'équipement.
- Les dommages provoqués par la manipulation réalisée par un personnel non autorisé.
- Les dommages provoqués par des agents externes ou atmosphériques (éclairs, inondations, etc.).
- Usure normale causée par l'utilisation habituelle du produit.







ERREKA GROUP  
B° Ibarreta s/n  
20577 Antzuola (Gipuzkoa) Espagne  
T.(+34) 943786009  
info@erreka.com  
www.erreka.com

ERREKA CONNECTED ACCESS  
Polig. Ind. San Juan,  
B. San Juan, 93  
20570 Bergara (Gipuzkoa) Espagne  
T. (+34) 943769900