

Apertura de puerta industrial con montaje lateral

Manual de usuario

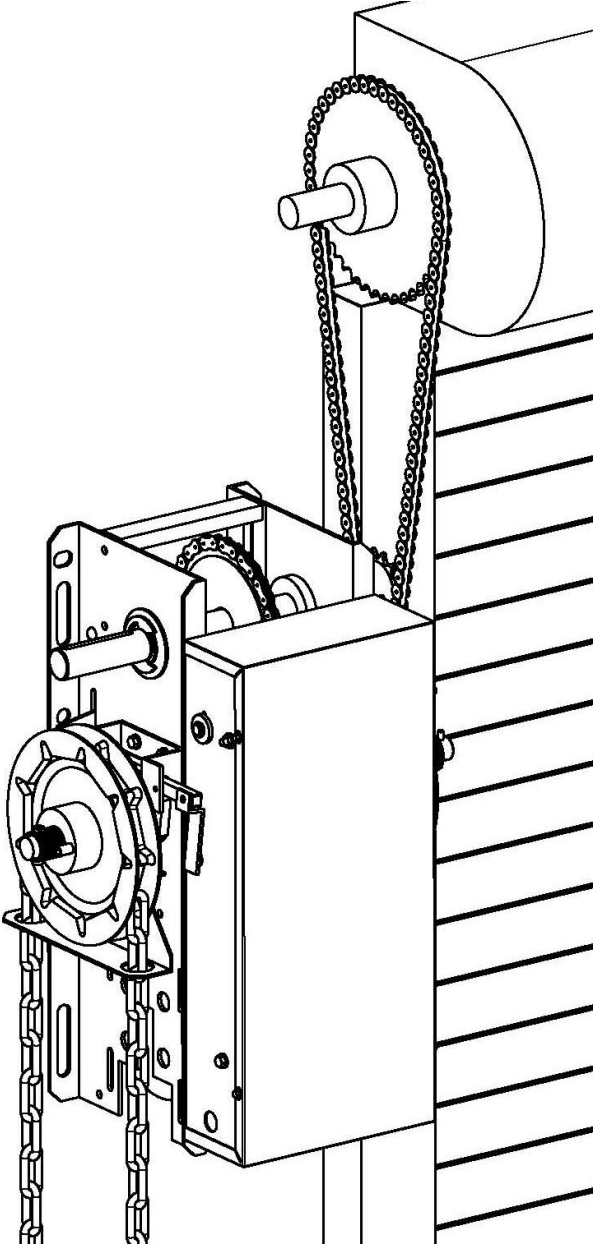

Índice

1. Características del operador	3
2. Advertencias de seguridad	3
3. Instalación del operador	4
3.1 Instalación	4
3.2 Pasos para la instalación	5
4. Programación	6
4.1 Ajuste del recorrido de la puerta	6
4.2 Programación del control remoto	6
5. Accionamiento manual	8
6. Conexiones Eléctricas	8
6.1 Esquema eléctrico interruptor de control multifunción	8
6.2 Diagrama de cableado de la tarjeta	9
7. Mantenimiento y diagnóstico de averías.	12
7.1 Mantenimiento	12
7.2 Diagnostico de averías	12

1- CARACTERÍSTICAS DEL OPERADOR

Modelo	PG310DC	PG310DCM
Alimentación (V/Hz)	230 / 50	125 / 60
Intensidad (A)	1,2	2,25
Potencia consumida (W)	280	280
Condensador (µF)	20	60
Grado de protección (IP)		54
Par máximo (Nm)		100
Velocidad (rpm)		18
Velocidad (mm/s)		100-140
Piñón		½" x 5 / 16" -Z42
Bloqueo		Si
Temperatura de servicio (°C)		-40/ +45
Factor de servicio S3 (%)		25%
Peso (kg)		25
Máx. altura puerta (m)		7
Máx. superficie puerta (m ²)		25

Los operadores **PEGASO** están contruidos para formar parte de un sistema de automatización de puertas enrollables.

El operador **PEGASO**, es un operador monofásico con cuadro de maniobra incorporado.

☞ En todos los casos, es necesario instalar elementos de seguridad adicional (fotoceldas o bandas) para cumplir con los requisitos de la norma EN 12453.

2- ADVERTENCIAS DE SEGURIDAD

- 1) Con el fin de garantizar su seguridad, reducir los accidentes, asegúrese de leer las instrucciones detalladas antes de la instalación, y siga estrictamente los pasos indicados. Si se encuentra dificultades durante el funcionamiento, consulte con un instalador profesional o distribuidor.
- 2) Antes de instalar, verifique con los profesionales el estado de la puerta, asegurando que el operador sólo sea instalado en una puerta bien equilibrada, sino puede dar lugar a consecuencias graves.
- 3) Está estrictamente prohibido que mientras el movimiento de la puerta se esté ejecutando cualquier persona u objeto pase a través de la puerta, o se quede en la parte inferior de la puerta.
- 4) Esta estrictamente prohibido, a fin de evitar accidentes que se accione el automatismo a través de mando a distancia en los casos en los que la puerta no se vea.
- 5) Se recomienda la instalación de los dispositivos de protección de seguridad de infrarrojos y cable de acero

dispositivo anti-rotura.

Nota: En el caso de que no haya otras entradas al lugar de trabajo será necesario que la puerta deba estar equipada con una puerta de emergencia (que se utiliza en caso de un corte de energía).

Las puertas de emergencia deberán incorporar un dispositivo de contacto NC con función de enclavamiento para asegurar la apertura de la puerta de emergencia no funciona en el estado abierto. (Ver 6.2 Diagrama de cableado de la tarjeta – Conectores 18-19 Puerta Emergencia)

3- INSTALACIÓN DEL OPERADOR

Antes de instalar, asegúrese de que la puerta equilibrada y funcionando sin problemas.

El piñón de salida del operador de puerta lateral deberá ser ensamblado de acuerdo con la situación real del operador con respecto a la puerta, y puede ser montado en el lado izquierdo o derecho del eje de salida.

Si necesita mover el piñón de salida, afloje los dos tornillos del piñón, retire la chaveta, el piñón, y colóquelos en el otro lado del eje de salida. Coloque la chaveta, el piñón y vuelva a apretar los dos tornillos.

El operador puede montarse en montaje vertical u horizontal.

3.1 Instalación

1) El montaje en pared: (véase la **Figura 1**)

- Coloque el operador de puerta próximo al eje de la puerta, lo más cercano a la puerta. La mejor distancia entre el eje del operador de puerta y del eje de la puerta es de entre 305-380mm.

2) El montaje soporte o el soporte (véase la **Figura 2**)

El operador de puerta se puede instalar encima o debajo del eje de la puerta. La mejor distancia entre el eje del operador de puerta y del eje de la puerta es de entre 305-380mm.



Figura 1



Figura 2

3.2 Pasos de la instalación

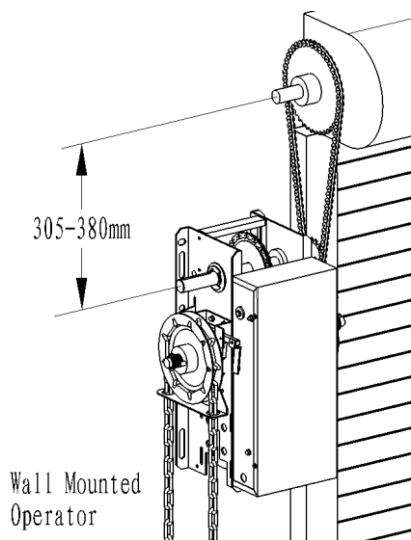
- 1) Coloque el piñón Z42 de la puerta en el eje de la puerta. No inserte la chaveta en este momento.
- 2) El piñón de salida del operador de puerta debe ser montado en el lado necesario del eje de salida, y a continuación introducir la chaveta y fijar el piñón a través de los tornillos.
- 3) Ensamblar la cadena entre los dientes del piñón de salida del operador y el piñón de salida de la puerta Z42.
- 4) Ajustar la altura del operador de puerta, de modo que entre los dos piñones la cadena tenga la tensión adecuada y, a continuación, fije el operador en la pared o el soporte.
- 5) Ajuste la posición del piñón de salida de la puerta Z42, de modo que los dos piñones queden alineados en el mismo plano, introducir chaveta y fijar con tornillos. (Véase la Figura 3)
- 6) Coloque la cadena alrededor de la rueda e introduzca a través de los dos agujeros circulares de la placa de guía de la cadena. El extremo inferior de la cadena debe quedar a 0,6m del suelo. Cortar el exceso de enlaces y hacer el empalme de la cadena.
- 7) El gancho de la cadena debe estar fijado en la pared a aproximadamente 1 m del suelo, y la cadena del embrague está fijada en la puerta trasera de la palanca del embrague, y el gancho del embrague atraviesa el orificio de la cadena. (Ver figura 4)

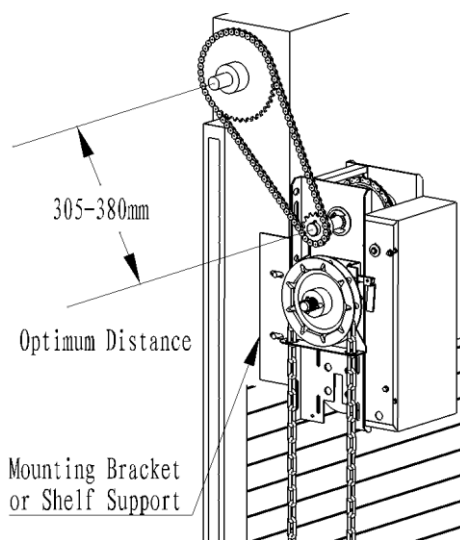

Figura 3



Figura 4

4- PROGRAMACIÓN

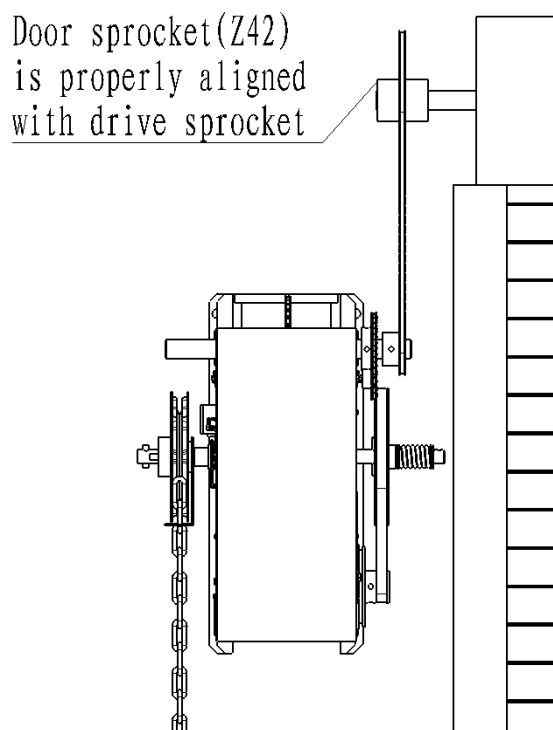
4.1 Ajuste del recorrido de la puerta

Antes de ajustar el límite, debe asegurarse de que las tuercas de final de carrera están entre los dos límites, garantizando al mismo tiempo que el aparato está apagado.

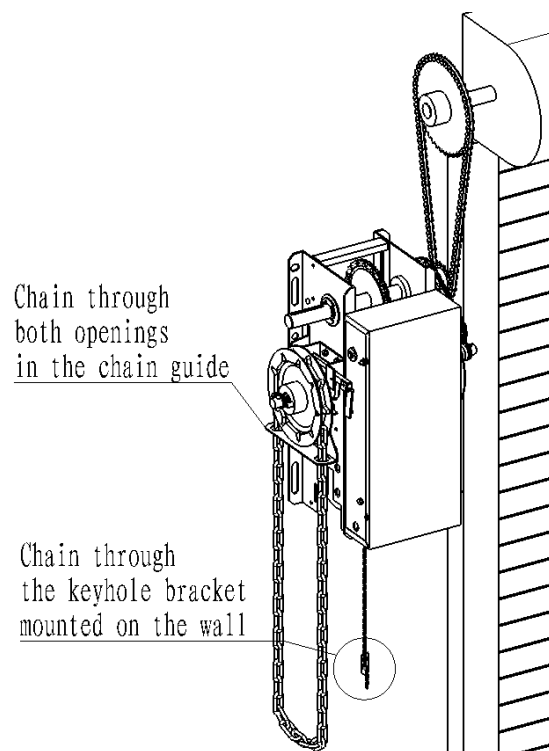
1) Pulse la placa de retención, de modo que la tuerca de final de carrera puede girar hacia atrás y adelante. (Ver Figura 5)

2) En apertura: Si quiere aumentar el recorrido en sentido de apertura, aleje la distancia de la tuerca de final de carrera con respecto al interruptor de final de carrera de apertura; y si quiere lo contrario, acerque la tuerca de final de carrera al interruptor de final de carrera de apertura, de modo que la puerta quede en la posición de apertura deseada.

3) En cierre: Si quiere aumentar el recorrido en sentido de cierre, aleje la distancia de la tuerca de final de carrera con respecto al interruptor de final de carrera de cierre; y si quiere lo contrario, acerque la tuerca de final de carrera al interruptor de final de carrera de cierre.

4) Soltar la placa de retención de tal modo que quede dentro de las ranuras de las tuercas de final de carrera, para asegurar estas no giren.

Recorrido: Después de ajustar la distancia de recorrido, la próxima vez la puerta refleja el tiempo de maniobra.



Figura 5

4.2 Control Remoto Aprendizaje

1) Abra la carcasa metálica del operador, para acceder al circuito eléctrico.

2) Asegúrese que el accionador tiene alimentación eléctrica.

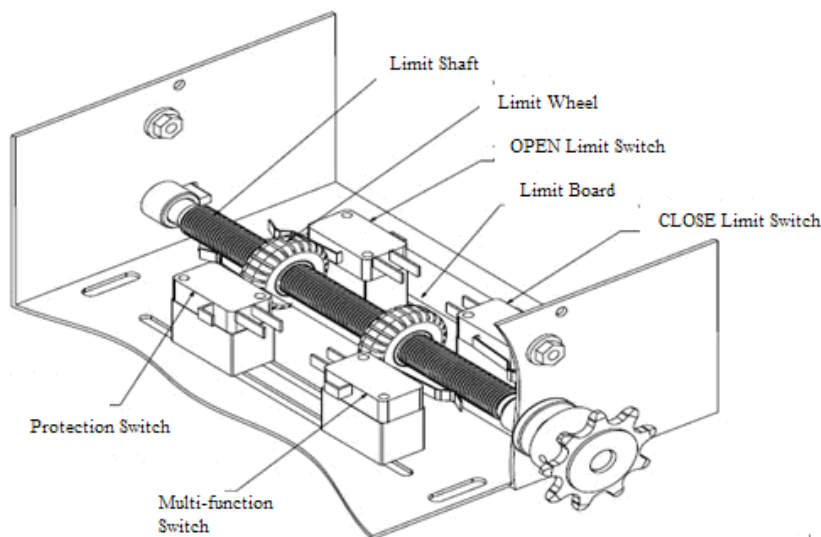
3) Memorización del código:

a) Pulse el botón CODE, el LED indicador se encienden en el circuito, libere inmediatamente el botón

(Puede encontrar el botón CODE y el LED del indicador en la Figura 8);

(El LED indicador se mantiene encendido durante 8 segundos para poder ejecutar los pasos b y c. Si el LED se apaga, repita el paso a)

b) Pulse y mantenga pulsado el botón CODE del control remoto, hasta que el LED indicador se apague, suelte el botón;

c) Una vez más, mantenga pulsado el botón CODE del control remoto hasta que el LED indicador parpadee. Cuando lo haga puede soltar el botón.

4) Borrado de los controles remotos

Mantenga pulsado el botón CODE del circuito electronico, observar que el LED indicador parpadee hasta extinguirse, y luego soltar el botón CODE.

Consejo: Una vez haya borrado todos los controles remotos, si necesita más de un control remoto, repita los pasos indicados en el punto 3. La placa de circuito puede memorizar hasta 20 controles remotos;

Si se pierde el mando a distancia, por favor, borre todos los controles remotos y luego memorice nuevamente los controles remotos para garantizar la seguridad.

La operación de borrado de los controles remotos, borrara todos los controles memorizados.



Figura 6

5- ACCIONAMIENTO MANUAL

Con la operación manual, la apertura de la puerta se puede realizar manualmente en caso de una emergencia o cuando haya un fallo de alimentación.

Cuando se utiliza la operación manual, quite la corriente para abrir la puerta.

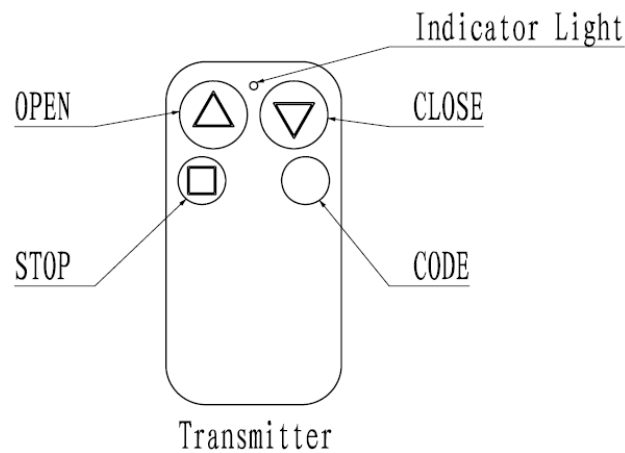
Tire de la cadena de desconexión para conectar el mecanismo manual. Esta cadena se puede bloquear en la posición de desbloqueo mediante el soporte de retención de la cadena montado en la pared.

Tirar de la cadena de accionamiento manualmente, de tal manera que se mueva en la dirección esperada.

Antes de que se restaure el funcionamiento eléctrico y se accione el operador de forma eléctrica, la cadena de desconexión debe ser liberada del soporte de pared.

6- CONEXIONES ELÉCTRICAS

6.1 Diagrama de cableado del interruptor de control de multifunción

Los conectores 14 y 15 son para la conexión de las interfaces de la tarjeta de circuitos de bandas, radares, fotocélulas, etc. (Ver Figura 7)

Los conectores 8 y 9 son para la conexión de Alimentación 125V o 230V.



Figura 7

6.2 Diagrama de cableado de la tarjeta

Un total de 27 conectores, la descripción funcional de las interfaces enumerados en la Tabla 1

La Tabla 1 describe la interfaz de tabla de interfaces y funciones

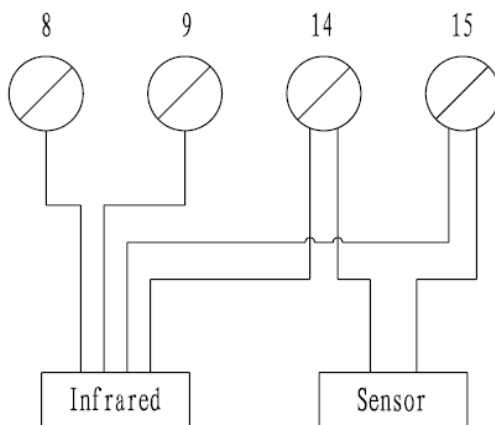
Interfaz No.	Función	Interfaz No.	Función	Interfaz No.	Función
1	BOBINA DE FRENO	11	ABRIR ESTACION DE CONTROL	21	PROTECCION APERTURA
2		12	CERRAR ESTACION DE CONTROL	22	MASA
3	RESISTENCIA CONDENSADOR	13	STOP ESTACION DE CONTROL	23	INHIBICION SENSOR
4		14	COMUN SENSOR	24	COMÚN
5	MOTOR GIRO 1/ GIRO2	15	SENSOR	25	FINAL DE CARRERA CIERRE
6		16	N	26	COMUN FINAL DE CARRERA
7	COMUN MOTOR	17	N	27	FINAL DE CARRERA APERTURA
8	ALIMENTACION NEUTRO 125VAC	18	PUERTA EMERGENCIA (Contacto NC, la puerta de emergencia está cerrada)	28	COMUN
9	ALIMENTACIÓN LINEA 125VAC	19			
10	COMUN ESTACIÓN DE CONTROL	20		COMUN	

Los componentes en el diagrama de cableado de la tarjeta de circuito mostrado en la Figura 8.



Figura 8

Conecte el bloqueo de puerta de emergencia. (Figura 9)

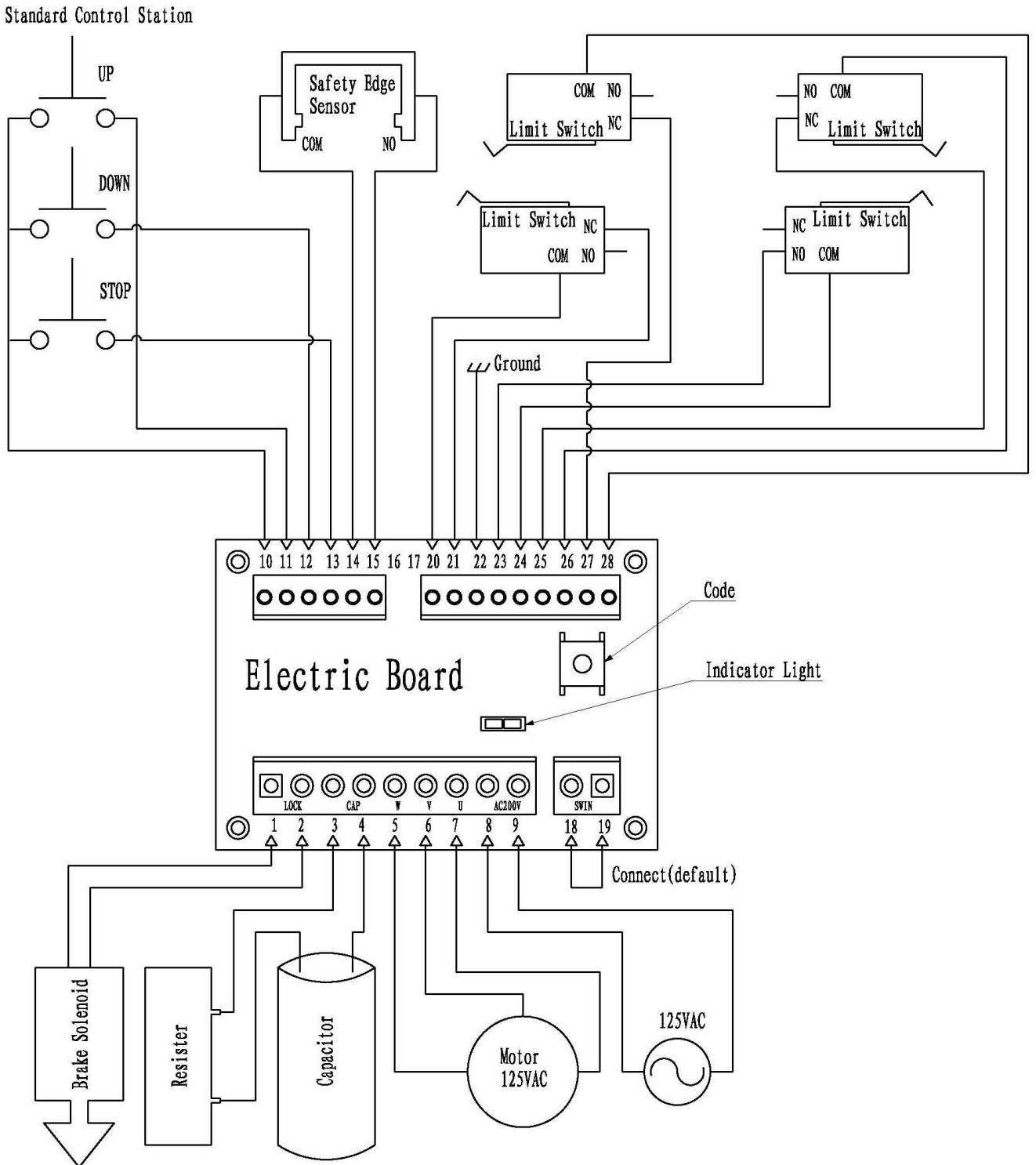

Figura 9

7- MANTENIMIENTO Y DIAGNÓSTICO DE AVERÍAS

7.1 Mantenimiento

De acuerdo con el contenido de los siguientes elementos seleccionados de forma regular

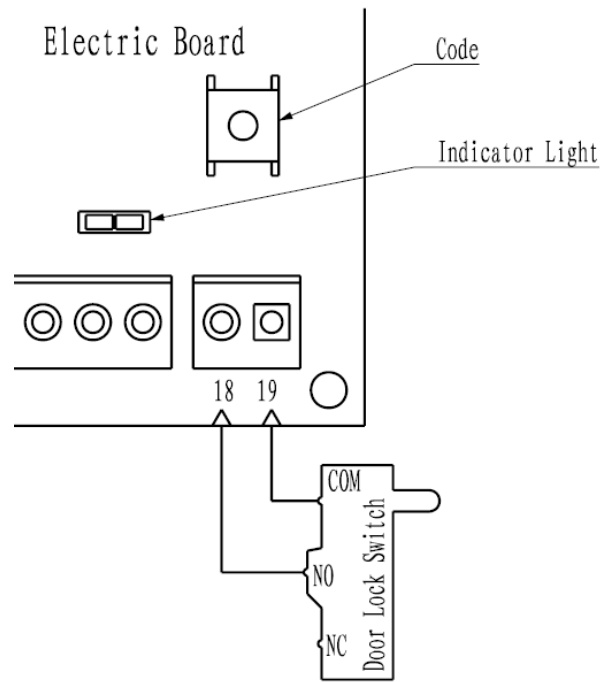
Proyecto	La inspección, el mantenimiento de contenido	Tres meses	Seis meses
Cadena	Tensión de la cadena, con o sin rotura y lubricar	√	
Piñón	Desgaste de piñón, el apriete de los tornillos de fijación del piñón y lubricación	√	
Correa	Estado de desgaste y la tensión		√
Tornillería	Apriete		√
Ejes deslizantes	El desgaste y la condición de la lubricación	√	

Nota: Nunca realizar la lubricación de motores, correas, placas de fricción y zapatas de freno.

Cuando falla el accionador o tiene un funcionamiento anormal o el mantenimiento deben ser revisados inmediatamente, desconecte la alimentación antes de dar servicio.

7.2 Diagnostico de averías

El fenómeno de fallo	Compruebe el contenido
Ninguna respuesta	Compruebe el acceso a la fuente de alimentación, si la protección del motor, compruebe el control remoto o en la caja de control es normal
Operación unidireccional	Compruebe los relés o final de carrera es normal
El motor no arranca	Relés, motores son normales; puerta es demasiado pesado, el muelle de torsión está roto o suelto; a partir condensadores, resistencias son normales