

ERGOS

 **ERREKA**

MOTEUR CENTRAL

Rideaux Métalliques

Moteur central 230 Vac pour rideaux métalliques jusqu'à 360 kg.



**GAMME ÉTENDUE (BLOQUÉS,
RÉVERSIBLES)**

FIN DE COURSE ÉLECTROMÉCANIQUE

**MODÈLES POUR L'AXE Ø60 MM ET
Ø76MM**

**GRAND POTENTIEL AVEC DOUBLE
MOTEUR**

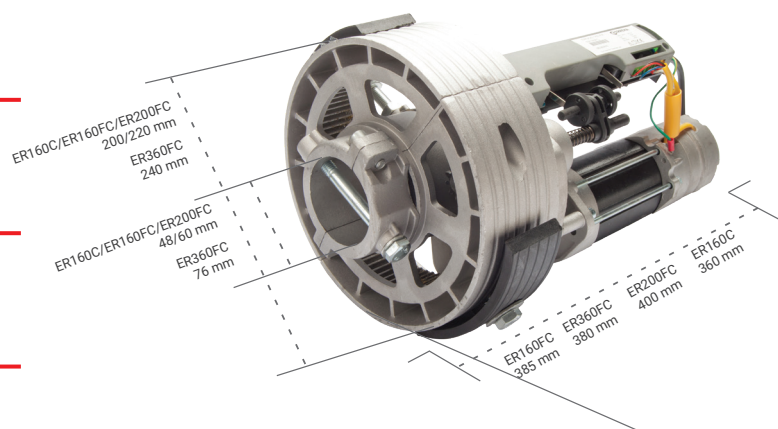

ERGOS

MOTEUR CENTRAL

CARACTÉRISTIQUES TECHNIQUES

	ER160C/ ER160FC	ER200C/ ER200FC	ER360FC
Alimentation (Vac/Hz)	230/50		
Puissance absorbée (W)	600	750	1000
Intensité (A)	2,6	3,26	4,36
Condensateur (µF)	16	20	
Couple moteur (Nm)	150	180	420
Vitesse (rpm)	10		
Poids du rideau (kg)	160	200	360
Temps du travail max. (min)	4		
Déverrouillé (D) / Verrouillé (V)	D / V	D / V	V
Fin de course	Oui		
Encodeur	Non		
Diamètre de l'axe (mm)	48/60		76
Diamètre couronne (mm)	200/220		240
Degré de protection	IP20		
Température de fonctionnement (°C)	-20/+60		
Dimension emballage (cm)	40x23x23		47x26x26
Poids (kg)	7-8	9-10	15

KITS RECOMMANDÉS

	MOTEUR		ARMOIRE DE COMMANDE		RÉCEPTEUR		TÉLÉCOMMANDE	
	ER160FC (160 kg)	ER360FC (360 kg)	CLEVER01	WISE 01	IRRE2-250	IR02	KU02	
ERGOS6	•		•		•	••		
ERGOS7		•	•		•	••		
ERGOS33	•			•			••	
ERGOS34		•		•			••	

SCHÉMA D'INSTALLATION

