

MOLE



MOTOR ENTERRADO

Puertas Batientes

Motor 230 Vac electromecánico enterrado con encoder para puertas batientes de hasta 350 kg y 3,5 m por hoja.



RESIDENCIAL

**GRAN FUERZA DE EMPUJE, HASTA
320NM**

**SEGURIDAD. DETECCIÓN DE
OBSTÁCULOS**

RESISTENCIA AL AGUA IP67

**APERTURA CON ACCESORIOS DE SERIE
HASTA 110°**

**AGUJEROS DE FIJACIÓN CAJA DE ACERO
AGUJERO DE DRENAJE DEL MOTOR
COMPATIBLES CON MUCHOS MODELOS
DE CAJAS EXISTENTES**

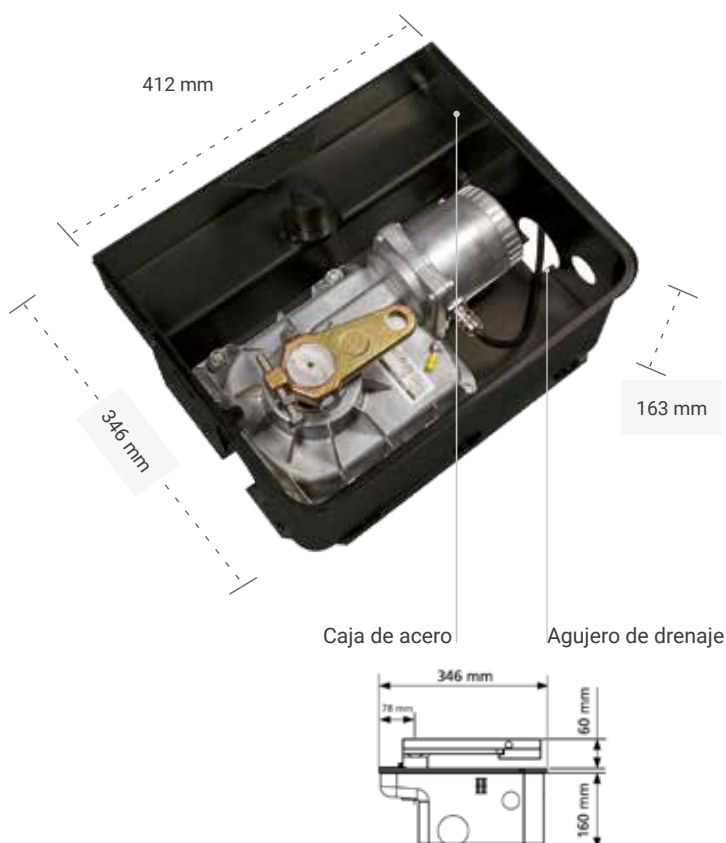

MOLE

MOTOR

ENTERRADO

CARACTERÍSTICAS TÉCNICAS

	M0230
Alimentación (Vac/Hz)	230/50
Potencia absorbida (W)	550
Intensidad (A)	1,5
Condensador (µF)	14
Par (Nm)	320
Velocidad (r.p.m.)	0,9
Tiempo apertura 90° (s)	17
Ciclos de trabajo	S3-30%
Bloqueo	Si
Final de carrera	No
Encoder	No
Apertura máxima	110°
Grado de protección	IP67
Temperatura de servicio (°C)	-20/55
Peso motor (kg)	11
Dimensiones embalaje (cm)	27x16x24
Longitud puerta máx. (m)	3,5
Peso puerta máx. (kg)	350

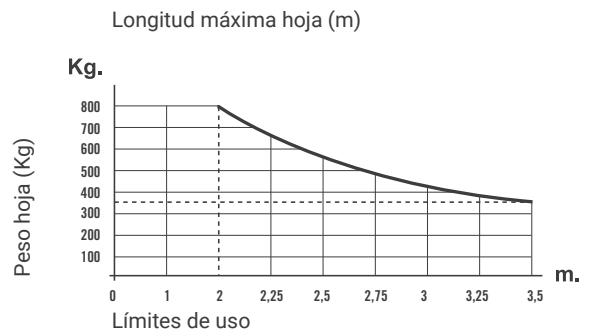

Valores orientativos. La forma de la hoja y la presencia de viento, pueden variar notablemente los valores del gráfico.

El uso de la electrocerradura es obligatorio en los modelos no bloqueados, y en los modelos bloqueados cuando la longitud de las hojas es superior a 1,8 m.

KITS RECOMENDADOS

	MOTOR	CAJA	CUADRO	RECEPTOR	EMISOR	FOTOCÉLULA
MOLE2	M0230	AM001	VIVO-M201	IRRE2	KU02	FT06
230 Vac	••	••	•	•	••	•

ESQUEMA DE INSTALACIÓN

