

DELFO



MOTOR COAXIAL

Puertas Enrollables

Motor electromecánico coaxial 230Vac para puertas enrollables contrapesadas de hasta 360Kg.

Fácil sistema de desbloqueo externo por cable y cofre.



RESIDENCIAL



INDUSTRIAL



**AMPLIA GAMA. MOTORES
BLOQUEADOS / NO BLOQUEADOS**

**FINAL DE CARRERA
ELECTROMECAÁNICO**

**MODELOS PARA EJE Ø60MM Y
Ø76MM**

**GRAN POTENCIA CON
ACCIONADORES CON DOBLE MOTOR**

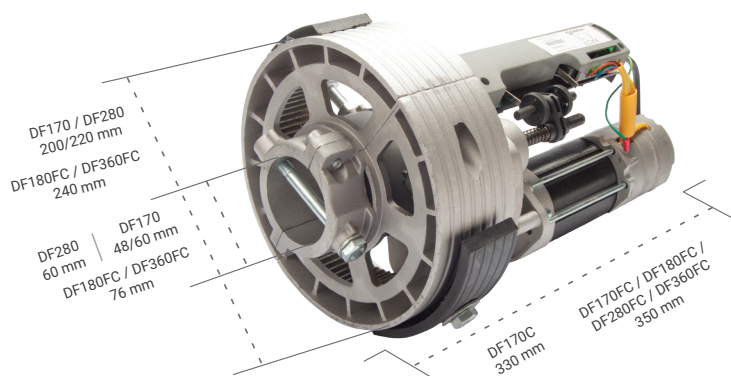

DELFO3

MOTOR COAXIAL

CARACTERÍSTICAS TÉCNICAS

	DF170C DF170FC	DF280FC	DF180FC	DF360FC
Alimentación (Vac/Hz)	230/50			
Potencia absorbida (W)	630	1260	630	1260
Intensidad (A)	2,7	5,4	2,7	5,4
Condensador (µF)	20	2x20	20	2x20
Par (Nm)	170	280	200	400
Velocidad (r.p.m.)	10			
Max. peso de persiana (kg)	170	280	180	360
Max. altura persiana (m)	6			
Ciclo trabajo	S2>4min			
Bloqueo	No Si	Si		
Final de carrera	Si			
Encoder	No			
Diámetro eje de cortina (mm)	48 / 60		76	
Diámetro eje de corona (mm)	200/220		240	
Grado de protección	IP20			
Temperatura de servicio (°C)	-20/+60			
Dimensiones embalaje (cm)	41x24x24			46x25x24
Peso motor (kg)	7-8	14	11	17

KIT RECOMENDADO

	MOTOR		CUADRO	RECEPTOR	EMISOR
	DF170FC	DF360FC	CLEVER01	IRRE2	KU02
DELFO3	•		•	•	••
DELFO10		•	•	•	••

ESQUEMA DE INSTALACIÓN

