

SLIM20

 ERREKA

PERFILERÍA

Puertas Enmarcadas



PUERTAS
CORREDERAS



Diseño estilizado con elegante acabado estético.

El modelo SLIM20 ha sido diseñado de acuerdo con las normas EN16005 y EN16361 (distancias de seguridad).

Es un perfil enmarcado con un ancho de 20 mm que permite la instalación de vidrio con un ancho máximo de 12 mm.

Al mismo tiempo, su diseño da a las entradas una apariencia moderna y funcional, sin perder por ello solidez.

Es un modelo adecuado para entradas en las que es necesario mantener unos niveles medios de estanqueidad pero con una visión diáfana del interior, convirtiendo al vidrio en protagonista.

El montaje de los marcos a 90° se lleva a cabo de extremo a extremo, con tornillos metálicos en una cuña de refuerzo.

Se incluyen perfiles en U en los laterales para mitigar imperfecciones de la pared o posibles portazos.

INSTALACIÓN RÁPIDA

MONTAJE SENCILLO

ADECUADA PARA PUERTAS
CORREDERAS ERTAIN, GLOBAL Y
TELESCOPIC

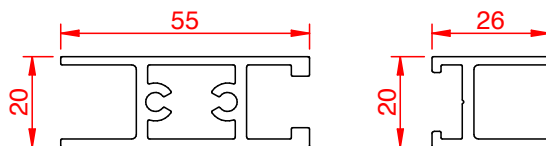

SLIM20

PERFILERÍA

CARACTERÍSTICAS TÉCNICAS

	SLIM20
Dimensiones: Fondo (D) x Alto (H)	Perfil horizontal 20 mm x 55 mm
	Perfil vertical 20 mm x 26 mm
Material	aluminio
Color estándar	plata
Tamaño máx. de la hoja de la puerta	2500 mm / 120 kg
Ancho de hoja	Mín. 500 mm - Máx. 1500 mm
Fijación para cristal	perfil enmarcado
Fijación al carro	tuercas de fijación y soporte de carro ajustable
Espesor del cristal	10 mm - 12 mm
Cerradura manual mecánica	Cerradura opcional contra suelo ZSEG7

ACCESORIOS

TIPOS DE GUÍAS PARA EL SUELO

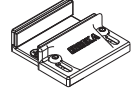
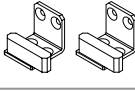
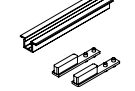
GUIA01	Guía de suelo exterior		Adecuada para puertas correderas lineales
KIT GUIA 2+1 S	Guía de suelo interior (juego de 2)		Adecuado para puertas correderas lineales y telescópicas.
KIT EMPOTRAR	Guía empotrada (juego)		Adecuado para puertas correderas lineales y telescópicas. Dos puntos de fijación para cada hoja móvil

ESQUEMA DE INSTALACIÓN

