

PERFILERÍA

Puertas sin enmarcar



PUERTAS
CORREDERAS



El modelo PINZA ofrece máxima elegancia a la entrada con visibilidad interior, proporcionando una apariencia diáfana muy atractiva.

Se pueden ofrecer dos soluciones de instalación:

- PINZA en parte superior e inferior
- PINZA únicamente en parte superior

El perfil de PINZA se fija al cristal con una silicona adhesiva especial.

Se suministra con tapa de plástico especialmente diseñada para suavizar el encuentro entre hojas, dejando un pequeño espacio que evita el choque entre vidrios.

El perfil PINZA es ideal para accesos interiores en las que por razones estéticas, hay que evitar los perfiles intermedios.

MÁXIMA ELEGANCIA

VISIBILIDAD INTERIOR

ADECUADA PARA PUERTAS CORREDERAS ERTAIN, GLOBAL Y TELESCOPIC

AMPLIA GAMA DE COLORES DISPONIBLES

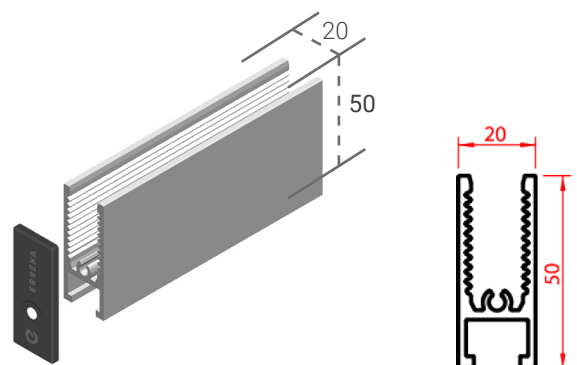

PINZA

PERFILERÍA

CARACTERÍSTICAS TÉCNICAS

	MODELO PINZA
Dimensiones: largo (L) x alto (H), fondo (D)	6000 mm x 50 mm x 20 mm
Material	Aluminio
Color estándar	Plata
Tamaño máx. de la hoja de la puerta	2800 mm / 120 kg (PINZA en parte superior e inferior) 2500 mm / 100 kg (PINZA únicamente en parte superior)
Ancho de hoja	Mín. 500 mm - Máx. 1500 mm
Fijación para cristal	Adhesivo especial
Fijación al carro	Placa de unión y soporte de carro ajustable
Espesor del cristal	10 mm -12 mm
Cerradura manual mecánica	Cerradura opcional contra suelo ZSEG7

ACCESORIOS

TIPOS DE GUÍAS PARA EL SUELO

GUIA01	Guía de suelo exterior		Adecuada para puertas correderas lineales
ZGUIA1	Guía de suelo interior		Adecuada para puertas correderas lineales y para la primera hoja de una puerta telescópica corredera
ZGUIA3	Guía de suelo inferior para hoja telescópica		Adecuada para la segunda hoja de una puerta corredera telescópica
KIT EMPOTRAR	Guía subterránea (juego)		Adecuado para puertas correderas lineales y telescópicas. Dos puntos de fijación para cada hoja móvil

OTROS ACCESORIOS

ZSEG7	Cerradura de cilindro contra suelo		Perno: Alto 15 mm x diámetro 10 mm Bloqueo: Alto 63 mm x diámetro 70 mm
-------	------------------------------------	--	--

ESQUEMA DE INSTALACIÓN

